

Certificate model name: MIRA 22 T2

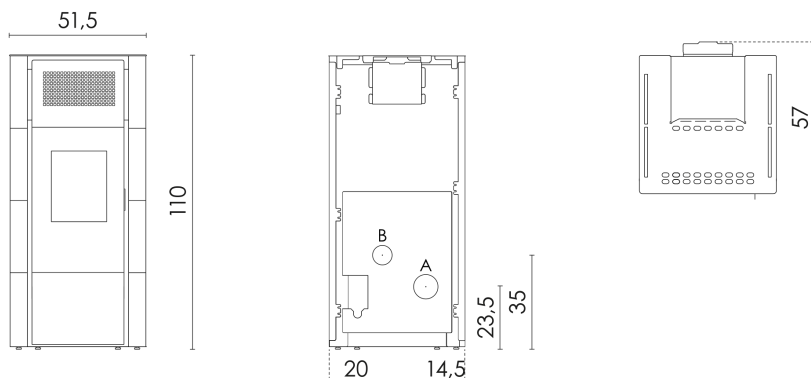

Estufas de pellet Hydro

DATOS TÉCNICOS

Potencia térmica (al mín-al máx)	kW	4,9 - 22,4
Potencia térmica introducida (al máx)	kW	24,3
Potencia útil con agua (al mín-al máx)	kW	18,0 - 3,4
Eficiencia energética estacional	η_s [%]	89
Rendimiento útil (al mín-al máx)	%	96 - 92
Volumen calentable (al mín-al máx)	m ³	137 - 627
CO ₂ (al mín-al máx)	%	7,9- 13,6
Emisiones CO (13% O ₂) (al mín-al máx)	mg/Nm ³	150 - 136
Emisiones OGC (13% O ₂) (al mín-al máx)	mg/Nm ³	3,0- 2,0
Emisiones NOX (13% O ₂) (al mín-al máx)	mg/Nm ³	94 - 99
Contenido de polvos al 13% O ₂ (al mín-al máx)	mg/Nm ³	18 - 14
Combustible Pellet	mm	$\varnothing 6 L=3+40$
Capacidad de la caldera (H ₂ O)	l	14
Capacidad del depósito	kg	22
Consumo horario (al mín-al máx)	kg/h	1,0 - 5,1
Autonomía (al mín-al máx)	h	22 - 4
Tensión de alimentación y frecuencia	V-Hz	230-50
Consumo eléctrico en encendido	W	343
Consumo eléctrico en trabajo (al máx)	W	117
Tiraje para cálculo del dimensionamiento de chimenea (EN 13384-1)	Pa	2 - 10
Masa de humos (al mín-al máx)	g/sec	4,5 - 12,1
Temperatura de humos en salida (al mín-al máx)	°C	66 - 183
Distancia al material comb. (detrás/lado/debajo)	mm	200 / 200 / 12
Distancia al material comb. (frontal/superior)	mm	2000 / 750
Descarga de humos (A)	\varnothing mm	80
Entrada de aire combutente (B)	\varnothing mm	60
Tipo de aparato (hermeticidad)	Type	BF

PLUS

	Descarga de humos posterior		Estufa hermética Airtight		Brasero en hierro fundido
	Programación diaria semanal		Sensor de temperatura de aire		Wi-Fi (opcional)
	Silent		Sensor de temperatura de agua		Brasero Easy Start

ACABADOS DISPONIBLES

7022280		Metal Blanco	EAN 8053859018278
7022281		Metal Rojo	EAN 8053859018285
7022282		Metal Antracita	EAN 8053859018292

CERTIFICACIONES

European standards
BlmSchV 2015
Regensburg
München
Stuttgart
Aachen



EN 16510-1:2022 / EN 16510-2-6:2022



PAQUETE ESTUFA

	L (cm)	H (cm)	P (cm)
	80	132	71
Volumen (m ³)			0,75
Peso bruto (kg)		153,6	
Peso neto (kg)		140	

ALMACENAMIENTO

	N° (max)
	1
MAX 1	

TRANSPORTE

	57 pz
--	-------