

Certificate model name: MIRA 16 T2

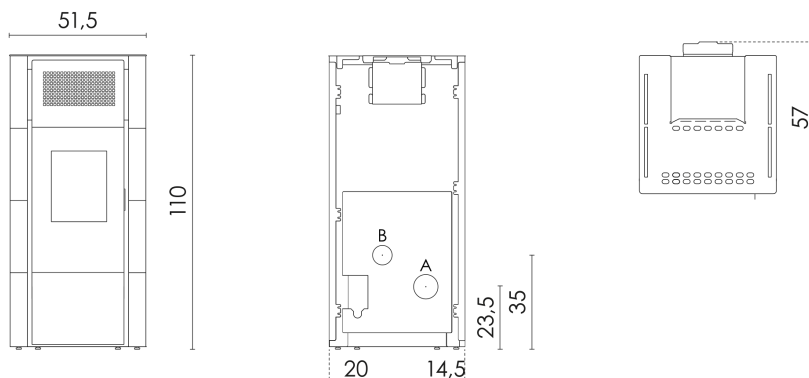

## Estufas de pellet Hydro

### DATOS TÉCNICOS

Potencia térmica (al mín-al máx)	kW	4,9 - 16,1
Potencia térmica introducida (al máx)	kW	17,1
Potencia útil con agua (al mín-al máx)	kW	12,9 - 3,4
Eficiencia energética estacional	$\eta_s$ [%]	90
Rendimiento útil (al mín-al máx)	%	96 - 93
Volumen calentable (al mín-al máx)	m <sup>3</sup>	137 - 451
CO <sub>2</sub> (al mín-al máx)	%	7,9 - 11,9
Emisiones CO (13% O <sub>2</sub> ) (al mín-al máx)	mg/Nm <sup>3</sup>	150 - 100
Emisiones OGC (13% O <sub>2</sub> ) (al mín-al máx)	mg/Nm <sup>3</sup>	3,0 - 2,0
Emisiones NOX (13% O <sub>2</sub> ) (al mín-al máx)	mg/Nm <sup>3</sup>	94 - 95
Contenido de polvos al 13% O <sub>2</sub> (al mín-al máx)	mg/Nm <sup>3</sup>	18 - 13
Combustible Pellet	mm	Ø6 L=3÷40
Capacidad de la caldera (H <sub>2</sub> O)	l	14
Capacidad del depósito	kg	22
Consumo horario (al mín-al máx)	kg/h	1,0 - 3,6
Autonomía (al mín-al máx)	h	22 - 6
Tensión de alimentación y frecuencia	V-Hz	230-50
Consumo eléctrico en encendido	W	343
Consumo eléctrico en trabajo (al máx)	W	117
Tiraje para cálculo del dimensionamiento de chimenea (EN 13384-1)	Pa	2 - 10
Masa de humos (al mín-al máx)	g/sec	4,5 - 9,8
Temperatura de humos en salida (al mín-al máx)	°C	66 - 139
Distancia al material comb. (detrás/lado/debajo)	mm	200 / 200 / 12
Distancia al material comb. (frontal/superior)	mm	2000 / 750
Descarga de humos (A)	Ø mm	80
Entrada de aire combutente (B)	Ø mm	60
Tipo de aparato (hermeticidad)	Type	BF

### PLUS

	Descarga de humos posterior		Estufa hermética Airtight		Brasero en hierro fundido
	Programación diaria semanal		Sensor de temperatura de aire		Wi-Fi (opcional)
	Silent		Sensor de temperatura de agua		Brasero Easy Start

### ACABADOS DISPONIBLES

7022277		Metal Blanco	EAN 8053859018247
7022278		Metal Rojo	EAN 8053859018254
7022279		Metal Antracita	EAN 8053859018261

### CERTIFICACIONES

European standards  
BlmSchV 2015  
Regensburg  
München  
Stuttgart  
Aachen



EN 16510-1:2022 / EN 16510-2-6:2022

CE

A++

### PAQUETE ESTUFA

	L (cm)	H (cm)	P (cm)
	80	132	71
Volumen (m <sup>3</sup> )			0,75
Peso bruto (kg)		153,6	
Peso neto (kg)		140	

### ALMACENAMIENTO

	N° (max)
	1
MAX 1	

### TRANSPORTE

	57 pz
--	-------