

# INSTALLATEUR HANDLEIDING

Pelletkachel



©2024 CADEL srl | All rights reserved - Tutti i diritti riservati

**ZEFIRO - ZEN - PONENTE - ZENITH**

## OVERZICHT

<b>1</b>	<b>IN DE HANDLEIDING GEBRUIKTE SYMBOLEN ..3</b>	
<b>2</b>	<b>VERPAKKING EN VERPLAATSING.....3</b>	
2.1	VERPAKKING.....3	
2.2	DE KACHEL VERWIJDEREN VAN DE PALLET.....3	
2.3	VERPLAATSING VAN DE KACHEL.....4	
<b>3</b>	<b>ROOKKANAAL .....4</b>	
3.1	REGELINGEN VOOR ROOKAFVOERSYSTEMEN.....4	
3.2	ONDERDELEN VAN DE SCHOORSTEEN.....4	
3.3	ROOKKANAAL (AANSLUITING ROOKGASSEN).....5	
3.4	KAP (SCHOORSTEEN OF LEIDING).....5	
3.5	SCHOORSTEENPOT.....6	
3.6	ONDERHOUD.....7	
<b>4</b>	<b>VERBRANDINGSLUCHT .....7</b>	
4.1	LUCHTINLAAT.....7	
4.2	INLAAT VERBRANDINGSLUCHT VOOR INSTALLATIE MET HERMETISCH GESLOTEN KAMER.....8	
<b>5</b>	<b>INSTALLATIEVOORBEELDEN (DIAMETERS EN LENGTES DIENEN TE WORDEN GEDIMENSIONEERD)9</b>	
<b>6</b>	<b>INSTALLATIE ..... 10</b>	
6.1	INLEIDING..... 10	
6.2	MINIMUMAFSTANDEN..... 11	
6.3	ISOLATIEMATERIAAL..... 12	
6.4	RUIMTEBESLAG..... 13	
6.5	INBOUWELEMENT UITTREKKEN..... 17	
6.6	VERWIJDERING VAN HET INBOUWELEMENT..... 17	
6.7	INSTALLATIE MET EXTERNE BEKLEDING..... 18	
6.8	INSTALLATIE IN EEN BESTAANDE HAARD.....20	
6.9	DEUR AFSTELLEN (ZEN - ZEFIRO).....22	
6.10	DEUR AFSTELLEN (PONENTE - ZENITH).....22	
6.11	AANSLUITING EXTERNE THERMOSTAAT.....22	
6.12	ELEKTRISCHE AANSLUITING.....23	
6.13	LUCHTREGISTER.....24	
6.14	INSTALLATIE POTEN INBOUWELEMENT (OPTIE)...24	
6.15	KANALISATIE WARME LUCHT (OPTIE ALLEEN VOOR ZEFIRO).....25	
6.16	INSTALLATIE PELLETLADE (OPTIONAL).....27	
6.17	INSTALLATIE LAADKLEP (OPTIE).....30	
6.18	INSTALLATIE VAN DE OMLIJSTING (OPTIE).....31	
6.19	INSTALLATIE CONCENTRISCHE BUIS.....32	
6.20	ROTATIE DISPLAY.....32	
<b>7</b>	<b>INSTALLATIE WI-FI-KIT .....33</b>	
<b>8</b>	<b>BUITENGEWOON ONDERHOUD .....34</b>	
8.1	INLEIDING.....34	
8.2	ONDERHOUD TRANSPORTSCHROEF.....35	
8.3	REINIGING VAN DE ROOKGASSENAFZUIGER.....35	
8.4	REINIGING VAN DE ROOKGASSENAFZUIGER.....36	
8.5	REINIGING ROOKGASSEDOORGANG.....37	
8.6	REINIGING ROOKGASSENKAMER.....38	
8.7	REINIGING ROOKGASKANAAL.....39	
8.8	REINIGING VAN HET GLAS.....39	
<b>9</b>	<b>IN GEVAL VAN ONGEMAKKEN .....40</b>	
9.1	OPLOSSING VAN DE PROBLEMEN.....40	
<b>10</b>	<b>TECHNISCHE GEGEVENS .....43</b>	
10.1	VERVANGING ZEKERINGEN.....43	
<b>11</b>	<b>KENMERKEN .....43</b>	

## 1 IN DE HANDLEIDING GEBRUIKTE SYMBOLEN

	<b>GEBRUIKER</b>
	<b>GEAUTORISEERDE TECHNICUS</b> (moet <b>UITSLUITEND</b> opgevat worden als: of de fabrikant van de kachel, of de geautoriseerde technicus van de technische assistentiedienst die door fabrikant van de kachel erkend is)
	<b>GESPECIALISEERDE INSTALLATEUR</b>
	<b>LET OP:</b> <b>LEES DE OPMERKING MET AANDACHT</b>
	<b>LET OP:</b> <b>MOGELIJKHEID VAN GEVAAR OF ONHERSTELBARE SCHADE</b>

- De iconen met de mannetjes geven aan tot wie het in de paragraaf behandelde onderwerp gericht is (gebruiker en/of geautoriseerde technicus en/of kachel- en schoorsteenspecialist).
- De AANDACHTS-symbolen duiden op een belangrijke opmerking.

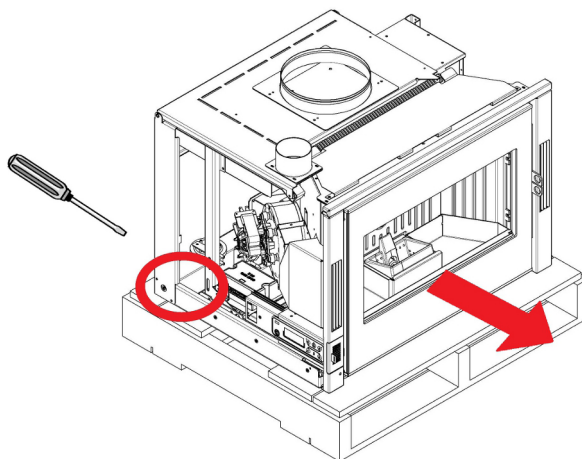
## 2 VERPAKKING EN VERPLAATSING

### 2.1 VERPAKKING

- De verpakking bestaat uit een recyclebare kartonnen doos volgens de RESY-normen, recyclebare inzetstukken van geëxpandeerd EPS en houten pallets.
- Alle verpakkingsmaterialen kunnen voor een gelijkaardig gebruik hergebruikt worden of eventueel als stadsafval, met inachtneming van de van kracht zijnde normen, weggegooid worden.
- Controleer de intacte staat van het product na de verpakking te hebben weggenomen.

### 2.2 DE KACHEL VERWIJDEREN VAN DE PALLET

Ga als volgt te werk om de kachel van het laadbord te verwijderen:



*Fig. 1 - Verwijdering van de schroeven*

- Verwijder enigszins de machineromp van de structuur (zie **INBOUWELEMENT UITTREKKEN a pag. 17**)
- Verwijder de schroeven, bevestigd aan de basis van het inbouwelement (zie **Fig. 1**), en verwijder het van het laadbord.

## 2.3 VERPLAATSING VAN DE KACHEL

Zowel voor de verpakte als voor de uitgepakte kachel is het noodzakelijk de volgende instructies voor de verplaatsing en het transport van de kachel zelf in acht te nemen, vanaf het moment van aankoop tot het bereiken van het punt van gebruik en voor iedere andere toekomstige verplaatsing:

- verplaats de kachel met geschikte werktuigen en let op de normen die van kracht zijn op het gebied van de veiligheid;
- leg de kachel niet op één zijde en/of kantel hem niet maar houd hem verticaal of hoe dan ook overeenkomstig de aanwijzingen van de fabrikant;
- als de kachel onderdelen van majolica, steen, glas, of hoe dan ook van bijzonder delicate materialen bevat, verplaats het geheel dan zeer voorzichtig.

## 3 ROOKKANAAL

### 3.1 REGELINGEN VOOR ROOKAFVOERSYSTEMEN

Het afvoersysteem van de verbrandingsproducten is van bijzonder belang voor de goede werking van het toestel en moet correct gedimensioneerd zijn volgens EN 13384-1.

De uitvoering/aanpassing/verificatie ervan moet altijd worden uitgevoerd door een bediener die daartoe wettelijk bevoegd is en moet in overeenstemming zijn met de geldende voorschriften in het land waar het apparaat is geïnstalleerd.

De fabrikant wijst alle verantwoordelijkheid af voor storingen die worden veroorzaakt door een rookafvoersysteem dat niet de juiste afmetingen heeft en niet aan de normen voldoet.

### 3.2 ONDERDELEN VAN DE SCHOORSTEEN

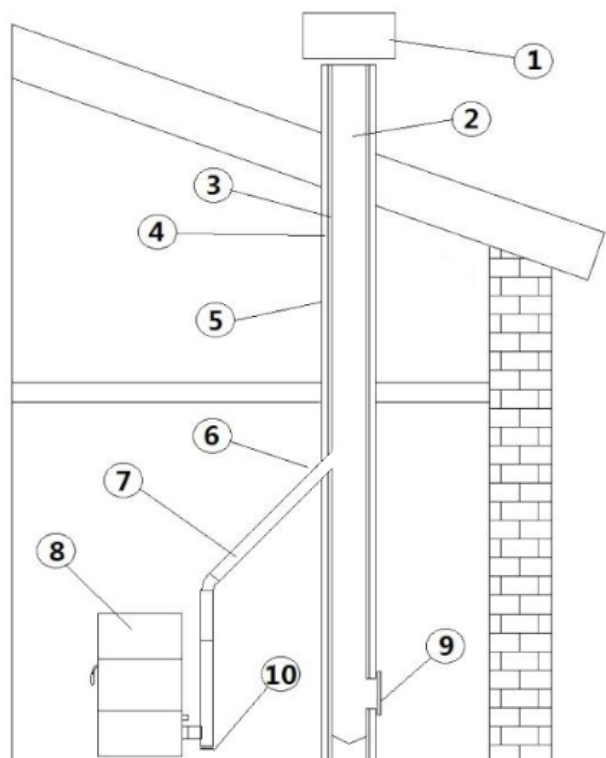


Fig. 2 - Onderdelen van de schoorsteen

LEGENDA	Fig. 2
1	Schoorsteenpot
2	Uitstroomweg
3	Rookkanaal
4	Thermische isolatie
5	Buitenmuur
6	Aansluiting van de schoorsteen
7	Rookleiding
8	Warmtegenerator
9	Inspectieluikje
10	T-aansluiting met inspectiedop

### 3.3 ROOKKANAAL (AANSLUITING ROOKGASSEN)

Het rookkanaal is de pijp die het toestel met de kap verbindt.

Deze rookgasaansluiting moet met name voldoen aan de volgende eisen:

- voldoen aan de productnorm EN 1856-2;
- de doorsnede moet een constante diameter hebben en gelijk zijn aan of kleiner zijn dan die van de rookgasuitlaat van het toestel. van de uitgang van de vuurhaard tot de aansluiting in de kap;
- de lengte van het horizontale gedeelte moet zo kort mogelijk zijn en de projectie in plattegrond mag niet meer dan 4 meter bedragen;
- horizontale gedeelten moeten een minimumhelling van 3% naar boven hebben;
- de richtingsveranderingen moeten een hoek van niet meer dan 90° maken en moeten gemakkelijk te controleren zijn
- het aantal richtingsveranderingen, met inbegrip van die voor het binnengaan in de kap en met uitzondering van de T in geval van zij- of achteruitgang, mag niet meer bedragen dan 3;
- moet worden geïsoleerd als het buiten de installatieruimte passeert
- het mag niet door vertrekken lopen waarin het verboden is verbrandingsapparaten te installeren.
- het is verboden om flexibele metalen buizen, buizen in vezelcement of aluminium te gebruiken;

In ieder geval moeten de rookkanalen worden afgedicht tegen de verbrandingsproducten en eventuele condensatie. Daarom wordt voorgesteld buizen te gebruiken met siliconen pakking of soortgelijke afdichtingen die bestand zijn tegen de bedrijfstemperaturen van het toestel (bijv. T200 P1) en die, door het verwijderen van de pakkingen, ook gecertificeerd zijn volgens T400 N1 G.

TYPE SYSTEEM	BUIS Ø80 mm	BUIS Ø100 mm
Minimum verticale lengte	1,5 m.	2 m.
Maximum lengte (met 1 aansluiting)	6,5 m.	10 m.
Maximum lengte (met 3 aansluitingen)	4,5 m.	8 m.
Maximum aantal aansluitingen	3	3
Horizontale delen (minimum helling 3%)	4 m.	4 m.
Installatie op een hoogte van meer dan 1200 meter n.a.p.	NEE	Verplicht

### 3.4 KAP (SCHOORSTEEN OF LEIDING)

Bij de constructie van de kap moeten in het bijzonder de volgende voorschriften in acht worden genomen:

- voldoen aan de productnorm die erop van toepassing is (EN 1856, EN 1857, EN 1457, EN 1806, EN 13063...);
- vervaardigd zijn van geschikte materialen om de bestendigheid tegen de normale mechanische, chemische en thermische belasting te waarborgen en voorzien zijn van een adequate thermische isolatie om condensvorming te beperken;
- een overwegend verticaal verloop hebben en over de gehele lengte vrij zijn van insnoeringen;
- moeten op gepaste afstand van elkaar worden geplaatst door middel van een luchtspleet en geïsoleerd zijn van brandbare materialen;
- de kap in de woning moet in ieder geval geïsoleerd zijn en kan in een spouw worden aangebracht, zolang het voldoet aan de voorschriften voor kanalen;
- het rookkanaal moet met de kap zijn verbonden door middel van een T-stuk met een inspecteerbare opvangkamer voor roet en eventuele condensatie.
- wanneer de dimensionering voorziet in gebruik in vochtige omstandigheden, moet worden voorzien in een geschikt systeem voor het opvangen en, zo nodig, afvoeren van condenswater.



**Het is raadzaam de typeplaat van de kap te raadplegen voor de veiligheidsafstanden die in acht moeten worden genomen in de aanwezigheid van brandbare materialen en, indien nodig, het soort isolatiemateriaal dat moet worden gebruikt.**

**Het is verboden de kachel aan te sluiten op een collectieve kap of op een kap die gedeeld wordt met andere verbrandingstoestellen of met afzuigkappen.**

**Het is verboden rechtstreeks af te voeren op de muur of in gesloten ruimten, of enige andere vorm van afvoer toe te passen die niet is voorzien in de geldende voorschriften in het land van installatie.**

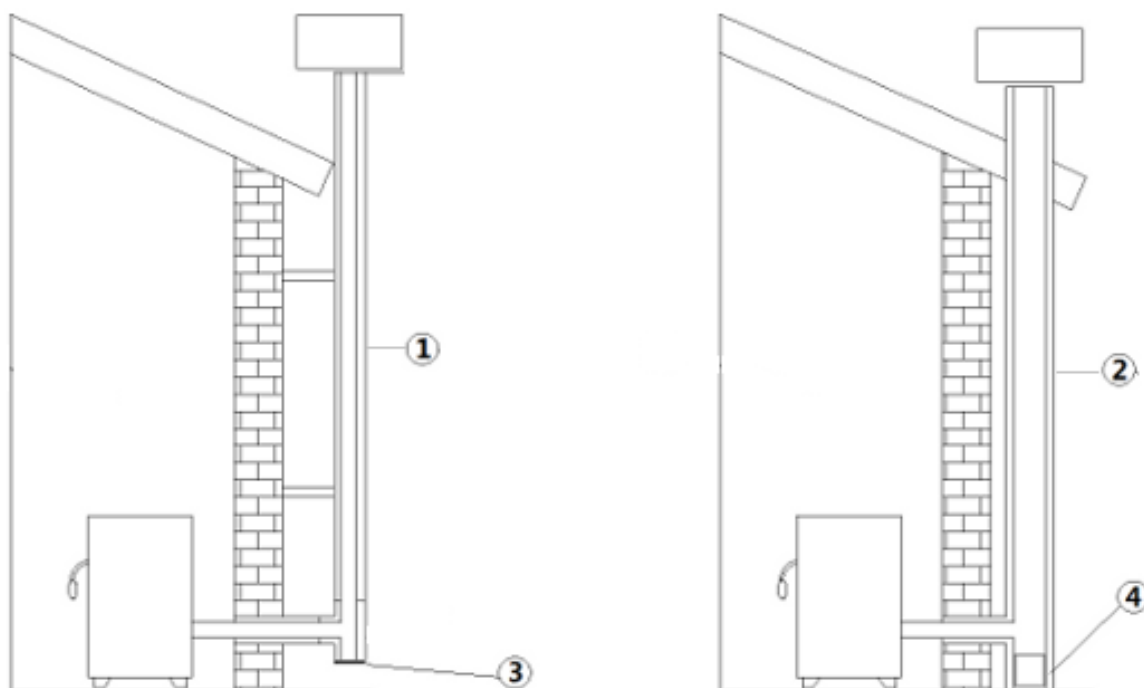


Fig. 3 - Rookkanalen

LEGENDA	Fig. 3
1	Rookkanaal met geïsoleerde inox-buizen
2	Rookkanaal op bestaande schoorsteen
3	Inspectiedop
4	Inspectieluikje

- Het rookkanaal moet het CE-plaatje bezitten volgens de norm EN 1443. Hieronder een voorbeeldplaatje:



Fig. 4 - Voorbeeld van een plaatje

### 3.5 SCHOORSTEENPOT

De schoorsteenpot, d.w.z. het eindstuk van de kap moet aan de volgende kenmerken voldoen:

- de rookuitgang moet ten minste tweemaal zo groot zijn als de inwendige doorsnede van de schoorsteen;
- voorkomen dat regen of sneeuw binnendringt;
- ervoor zorgen dat de rook ook bij wind naar buiten kan (winddichte schoorsteenpot);
- het uitlooppniveau moet zich buiten de refluxzone (\*\*\*) bevinden (raadpleeg de nationale voorschriften om de refluxzone te bepalen);
- altijd op afstand van antennes of schotels worden gebouwd, en mag nooit als steun worden gebruikt.

(\*\*\*) tenzij specifieke nationale afwijkingen (duidelijk aangegeven in de desbetreffende instructiehandleiding in de taal) het onder passende voorwaarden toestaan; in dat geval moeten de product-/installatievoorschriften van de desbetreffende normen/technische specificaties/wetten die in dat land van kracht zijn, strikt in acht worden genomen.

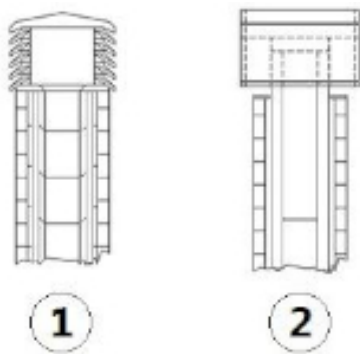


Fig. 5 - Windbestendige schoorsteenpotten

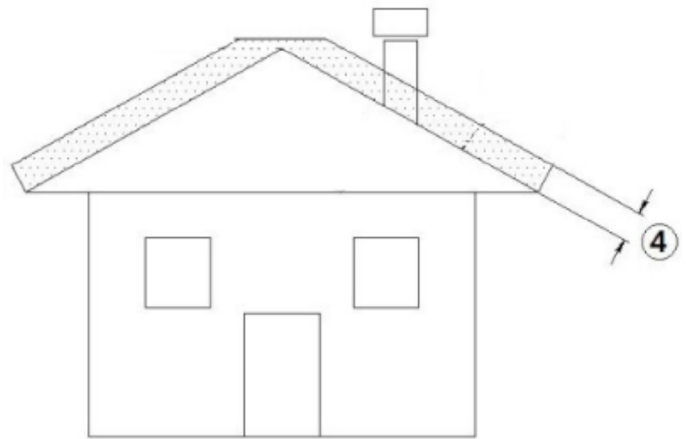


Fig. 6 - Refluxzone

### 3.6 ONDERHOUD

- De rookafvoerleidingen (rookleiding + rookkanaal + schoorsteenpot) moeten altijd door een ervaren schoorsteenveger gereinigd, geveegd en gecontroleerd worden in overeenstemming met de plaatselijke regelgeving, met aanduiding van de producent van de schoorsteen en met de richtlijnen van uw verzekeringsmaatschappij.
- Pas in geval van twijfel altijd de strengste regels toe.
- Laat het rookkanaal en de schoorsteenpot minstens één keer per jaar door een ervaren schoorsteenveger controleren en reinigen. De schoorsteenveger moet een schriftelijke verklaring afgeven waarin staat dat het systeem veilig is.
- Het niet reinigen compromitteert de veiligheid.

## 4 VERBRANDINGSLUCHT

### 4.1 LUCHTINLAAT

Voor de correcte werking van het product is het verplicht om een geschikte externe luchtinlaat te voorzien zodat de nodige verbrandingslucht kan worden aangevoerd. De luchttoevoer tussen de buitenlucht en de opstellingsruimte kan plaatsvinden met een vrije luchtinlaat of door de lucht rechtstreeks naar buiten te leiden (\*\*\*)

De vrije luchtinlaat moet bovendien als volgt zijn:

- worden maakt op een hoogte dicht bij de vloer en in ieder geval niet hoger dan de hoogte van het toestel plaatsvinden;
- altijd beschermd zijn door een traliewerk aan de buitenzijde en zodanig dat het niet kan worden belemmerd door een voorwerp;
- een totale vrije oppervlakte hebben van ten minste 80 cm<sup>2</sup> (exclusief het rooster);

De aanwezigheid in dezelfde ruimte, of in communicerende kamers van dezelfde wooneenheid, van andere aanzuigapparaten (bijvoorbeeld: vmc, elektrische ventilator voor het afzuigen van muffe lucht, afzuigkap in de keuken, andere fornuizen, enz.), kan onderdruk in de ruimte veroorzaken. In dit geval moet, met uitzondering van hermetische installaties, worden nagegaan of, met alle apparatuur ingeschakeld, de installatiekamer niet meer dan 4 Pa onder druk staat ten opzichte van de buitenkant. Vergroot zo nodig het inlaatgedeelte van de luchtinlaat.

Het is mogelijk de voor de verbranding benodigde lucht naar buiten af te voeren door de externe luchtinlaat rechtstreeks aan te sluiten op de verbrandingsluchtinlaat die zich gewoonlijk aan de achterzijde van het toestel bevindt.

De gekanaliseerde externe luchtinlaat moet:

- gerealiseerd worden op een hoogte vlakbij de vloer en hoe dan ook niet hoger dan de hoogte van het apparaat
- beschermd worden door een rooster dat een netto-oppervlak garandeert dat gelijk is aan de doorsnede van de kanalisering en dat zo gerealiseerd is dat het door geen enkel voorwerp geobstrueerd kan worden
- De luchtinlaat kan rechtstreeks gerealiseerd worden op een muur van het installatievertrek die in verbinding staat met de buitenlucht, dan wel onrechtstreeks, in de aangrenzende vertrekken die permanent in verbinding staan met het installatievertrek, volgens wat voorzien wordt door de van kracht zijnde voorschriften.

De leidingen moeten voldoen aan de volgende afmetingen (elke 90° bocht komt overeen met één strekkende meter):

(\*\*\*) In geval van doorvoer van verbrandingslucht op niet-hermetische producten, moet men zich ervan vergewissen dat de onderdruk in de opstellingsruimte niet meer dan 4 Pa lager ligt dan de buitenlucht, anders moet men een extra luchtinlaat in de ruimte voorzien.

### Onder 15 kW:

Diameter luchtleiding	Maximale lengte (gladde leiding)	Maximale lengte (gegolfde leiding)
50 mm	2 m	1 m
60 mm	3 m	2 m
80 mm	7 m	4 m
100 mm	12 m	9 m

### Boven i 15 kW:

Diameter luchtleiding	Maximale lengte (gladde leiding)	Maximale lengte (gegolfde leiding)
50 mm	-	-
60 mm	1 m	-
80 mm	3 m	1 m
100 mm	7 m	4 m

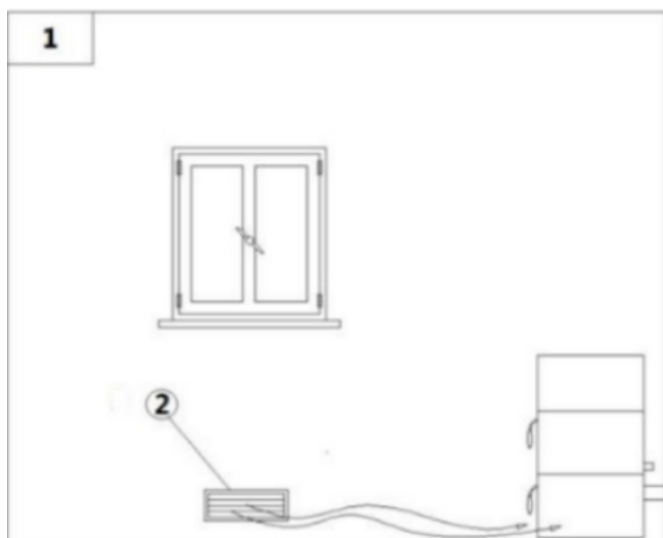


Fig. 7 - Directe luchttoevoer

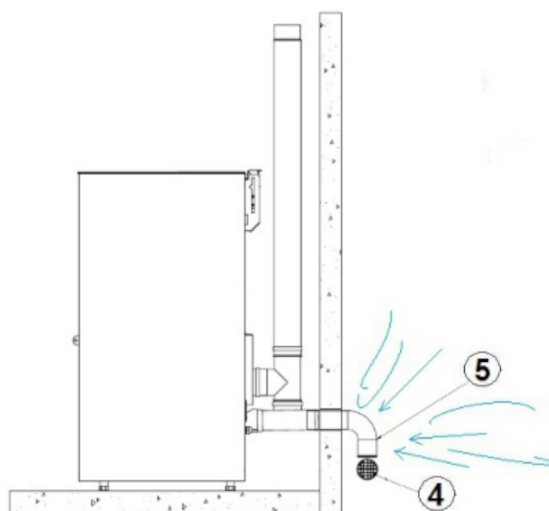


Fig. 8 - Luchtinlaat voor installatie met hermetisch gesloten kamer

#### LEGENDA Fig. 7|Fig. 8

1	Te ventileren vertrek
2	Buitenluchtinlaat
4	Beschermingsrooster
5	De ingang van de bocht die naar beneden moet worden gedraaid

## 4.2 INLAAT VERBRANDINGSLUCHT VOOR INSTALLATIE MET HERMETISCH GESLOTEN KAMER

Procedure voor de aansluiting met de kachel in een afgedichte kamer met concentrisch systeem:

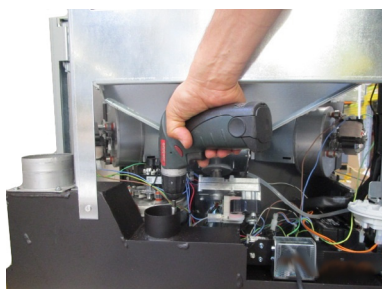


Fig. 9 - Fase 1

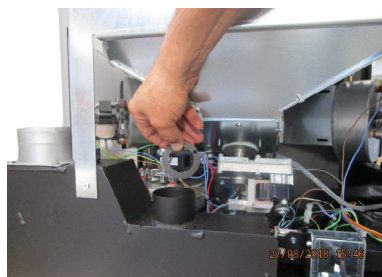


Fig. 10 - Fase 2

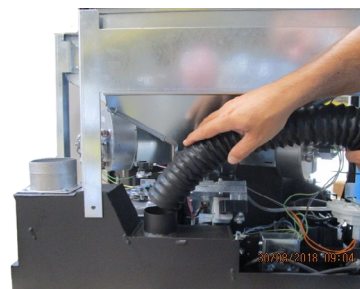


Fig. 11 - Fase 3

- Verwijder de ring in de aansluiting van de verbrandingslucht (zie Fig. 9 en Fig. 10).
- Plaats de concentrische buis zoals in Fig. 11.



## 5 INSTALLATIEVOORBEEDEN (DIAMETERS EN LENGTES DIENEN TE WORDEN GEDIMENSIONEERD)

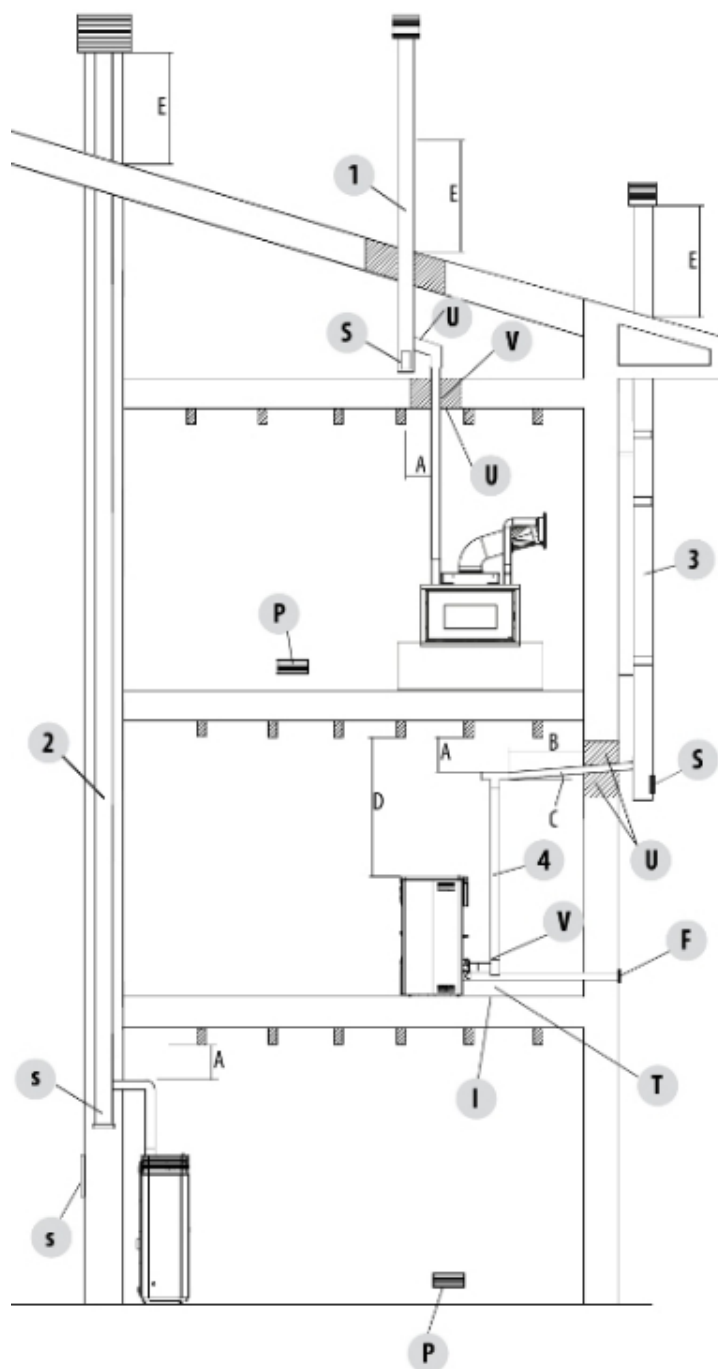


Fig. 12 - Rookkanaal

1. Installatie kap met gat voor de doorgang van de buis met een toename van: minimaal 100mm rond de buis indien in contact met niet-ontvlambare delen zoals cement, bakstenen, enz.; of minimaal 300 mm rond de buis (of zoals beschreven volgens de gegevens van de typeplaat) indien in contact met ontvlambare delen zoals hout enz. In beide gevallen moet men tussen de kap en het plafond geschikt isolerend materiaal aanbrengen. Wij adviseren om de gegevens van de typeplaat van de kap te controleren en in acht te nemen, vooral de veiligheidsafstanden van brandbare materialen. Bovenstaande regels gelden ook voor gaten die in de muur worden gemaakt.

2. Oude kap, buizen met een extern deurtje om de schoorsteen te kunnen reinigen.

3. Externe kap uitsluitend uitgevoerd met geïsoleerde inox buizen, dit betekent dubbelwandig: het geheel moet goed aan de muur verankerd zijn. Met windbestendige schoorsteenpot.

4. Systeem voor kanalisatie via T-aansluitingen die een gemakkelijke reiniging mogelijk maken zonder de buizen te demonteren.

LEGENDE	Fig. 12
U	Isoleermateriaal
V	Mogelijke vergroting van de diameter
I	Inspectiedop
S	Inspectiedeurtje
P	Luchtinlaat
T	T-aansluiting met inspectiedop
A	Afstand tot brandbaar materiaal (rookgaskanaalplaat)
B	Maximum 4 m
C	Minimale 3° helling
D	Afstand tot brandbaar materiaal (toestel)
E	Refluxzone
F	Luchtkanaal



De aanwijzingen in dit hoofdstuk verwijzen expliciet naar de Italiaanse installatienorm UNI 10683. Men moet in ieder geval altijd voldoen aan de geldende normen die van kracht zijn in het land van installatie.

## 6 INSTALLATIE

### 6.1 INLEIDING

De installatie van het verwarmingssysteem (generator + toevoer van verbrandingslucht + afvoersysteem voor verbrandingsproducten + eventueel sanitair/airconditioningsysteem) moet worden uitgevoerd in overeenstemming met de geldende wetten en voorschriften (\*), en worden uitgevoerd door een gekwalificeerde technicus, die aan de voor de installatie verantwoordelijke persoon een verklaring van overeenstemming van het systeem zelf moet afgeven en die de volledige verantwoordelijkheid op zich neemt voor de uiteindelijke installatie en de daaruit voortvloeiende goede werking van het product.

De fabrikant wijst elke aansprakelijkheid af voor installaties die niet voldoen aan de geldende voorschriften en wetten en voor oneigenlijk gebruik van het toestel.

Meer bepaald dient men te controleren of:

- de ruimte geschikt is voor de installatie van het toestel (draagvermogen van de vloer, aanwezigheid of mogelijkheid van een adequaat elektrisch/hydraulisch/airconditioningsysteem indien voorzien, volume verenigbaar met de kenmerken van het toestel, enz.);
- het toestel is aangesloten op een correct gedimensioneerd rookafvoersysteem overeenkomstig EN 13384-1, dat bestand is tegen schoorsteenbrand en dat voldoet aan de voorgeschreven afstanden tot brandbare materialen op het gegevensplaatje;
- de verbrandingsluchtoevoer naar het toestel voldoende is;
- andere verbrandingstoestellen of afzuiginrichtingen mogen de ruimte waarin het product is geïnstalleerd niet meer dan 4 Pa onderdrukken ten opzichte van de buitenlucht (alleen voor hermetische installaties is een maximale onderdruk van 15 Pa in de ruimte toegestaan).

(\* De nationale referentienorm voor de installatie van huishoudelijke apparaten is UNI 10683 (IT) - DTU NF 24.1 (FR) - DIN 18896 (DE) - NBN B 61-002 (BE) - Real Decreto 1027/2007 (ES) Paesi Bassi (NL) Bouwbesluit - Danmark (DK) BEK n° 541 del 27/04/2020.

**Met name wordt aanbevolen de veiligheidsafstanden tot brandbare materialen strikt in acht te nemen om ernstige schade aan de gezondheid van personen en de integriteit in de vertrekken te voorkomen.**

De installatie van het toestel moet een gemakkelijke toegang voor het onderhoud van het toestel, de rookkanalen en de kap waarborgen.

Behoud altijd een geschikte afstand en bescherming om te vermijden dat het product met water in contact komt.

**Het is verboden de kachel te installeren in vertrekken waar brandgevaar heerst.**

**Met uitzondering van hermetische installaties is het eveneens verboden in hetzelfde vertrek of in aangrenzende vertrekken al dan niet continu oliegestookte toestellen te laten samenkomen die hun verbrandingslucht betrekken uit de ruimte waarin zij zijn opgesteld, of gastoestellen van het type B voor ruimteverwarming, met of zonder productie van warm water voor huishoudelijk gebruik.**



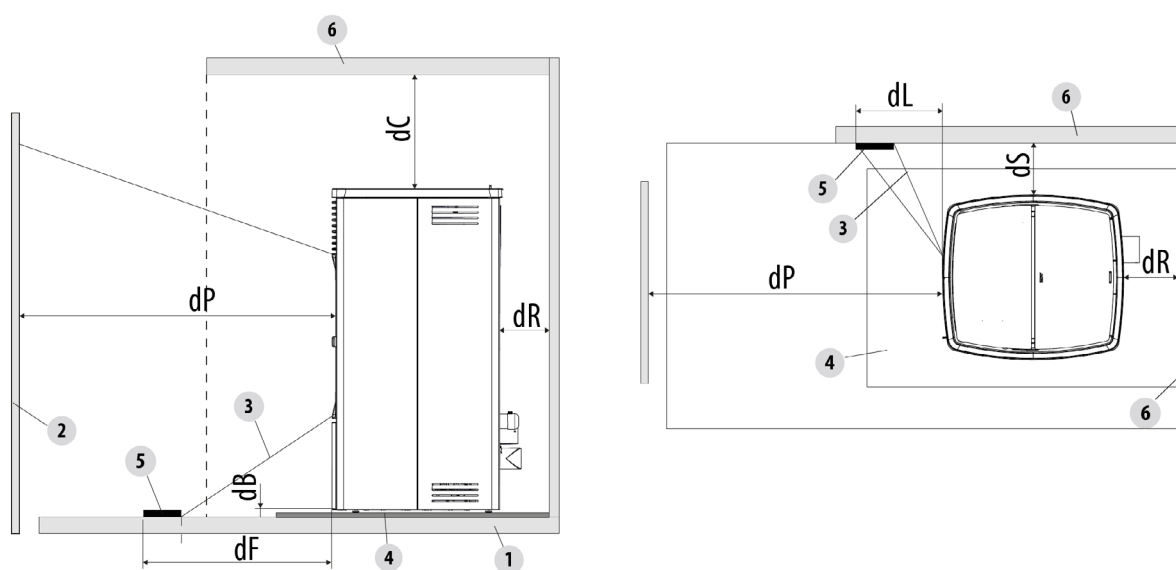
**Onder hermetische installatie wordt verstaan dat het product hermetisch is verklaard en dat de installatie (verbrandingsluchtkanaal en aansluiting op de schoorsteen) hermetisch is afgesloten ten opzichte van de installatieomgeving.**

Een luchtdichte installatie verbruikt geen zuurstof van de omgeving omdat alle lucht van buiten wordt aangezogen (mits op de juiste wijze geleid) en maakt het mogelijk het product te installeren in alle woningen die een hoge mate van isolatie vereisen, zoals "passieve woningen" of "energie-efficiënte woningen". Dankzij deze technologie bestaat er geen enkel risico dat rook in de kamer vrijkomt en zijn er geen vrije luchtinlaten nodig en dus ook niet de bijbehorende ventilatieroosters.

Als gevolg daarvan zal er geen koude lucht meer in de kamer stromen, waardoor het comfortabeler wordt en de algehele efficiëntie van het systeem toeneemt. De hermetische kachel in de installatie is verenigbaar wanneer geforceerde ventilatie aanwezig is of met vertrekken die in onderdruk kunnen komen ten opzichte van de buitenomgeving.

## 6.2 MINIMUMAFSTANDEN

Respecteer de afstanden tot brandbare voorwerpen (sofa's, meubels, houten bekledingen, enz.) zoals in aangegeven in de onderstaande tekening. Indien er voorwerpen zijn die bijzonder gevoelig zijn voor warmte, zoals meubelen, gordijnen en sofa's, vergroot dan uit voorzorg de afstand tot de kachel, om mogelijke schade door het effect van de warmte te voorkomen.



**Fig. 13 - Veiligheidsafstand tot brandbaar materiaal**

LEGENDE	Fig. 13
<b>dR (afstand achter)</b>	50 mm
<b>dR (afstand opzij)</b>	200 mm
<b>dB (afstand beneden)</b>	0 mm
<b>dC (afstand boven)</b>	750 mm
<b>dP (frontale uitstraling)</b>	1000 mm
<b>dF (uitstraling op de vloer)</b>	1000 mm
<b>dP (zijwaartse uitstraling)</b>	1000 mm
<b>1</b>	Vloer
<b>2</b>	Brandbaar materiaal voorzijde
<b>3</b>	Aan straling blootgesteld gebied
<b>4</b>	Vloerbeschermer
<b>5</b>	Te beschermen bestraalde oppervlak
<b>6</b>	Brandbaar oppervlak achter/zijkant/bovenkant

Als de vloer uit brandbaar materiaal bestaat, gebruik dan een bescherming in vuurvast materiaal (staal, glas ...); zorg ervoor dat deze ook de voorkant tegen eventueel vallende brandstofresten beschermt tijdens de reinigingswerkzaamheden.



**Als de vloer van brandbaar materiaal is, installeer dan altijd een vloerbeschermer.**

Installeer de kachel ook los van onbrandbare wanden/oppervlakken, met inachtneming van een minimale luchtcirculatie van **50 mm** (achterzijde) en **200 mm** (zijkant) om een doeltreffende ventilatie van het toestel en een goede warmteverdeling in de ruimte mogelijk te maken.

Zorg in ieder geval voor voldoende afstand om de toegankelijkheid bij reiniging en buitengewoon onderhoud te vergemakkelijken. Indien dit niet mogelijk is, moet het product in ieder geval op een afstand van aangrenzende muren/obstakels worden geplaatst. Deze handeling **(\*\*)** moet worden uitgevoerd door een technicus die gekwalificeerd is om de afvoerkanalen van verbrandingsproducten los te koppelen en te herstellen.

Voor de aggregaten die op het hydraulische systeem zijn aangesloten, moet tussen het systeem zelf en het product een verbinding worden gemaakt die het mogelijk maakt om bij buitengewoon onderhoud, uitgevoerd door een gekwalificeerde technicus, het aggregaat1 ten minste 50 cm van de aangrenzende wanden te verplaatsen zonder dat het systeem wordt geleegd (bijv. met behulp van een dubbele afsluitklep of een geschikte flexibele verbinding).

**(\*\*)** De nationale referentienorm voor de installatie van huishoudelijke apparaten is UNI 10683 (IT) - DTU NF 24.1 (FR) - DIN 18896 (DE) - NBN B 61-002 (BE) - Real Decreto 1027/2007 (ES) - Paesi Bassi (NL) Bouwbesluit - Danmark (DK) BEK n° 541 del 27/04/2020.

### 6.3 ISOLATIEMATERIAAL

Het eventueel te gebruiken isolatiemateriaal moet de volgende technische kenmerken bezitten:

KENMERKEN		WAARDEN
Dikte materiaal		40 mm
Classificatietemperatuur		1000 °C
Densiteit		245 Kg/m <sup>3</sup>
Terug naar referentietemperatuur (12h)		1,3 % /1000 °C
Koudedrukvastheid		1,4 MPa
Buigweerstand		0,5 MPa
Thermische expansiecoëfficiënt		5,4x10 <sup>-6</sup> m/mK
Soortelijke warmte		1,03 KJ/kgK
Thermische geleidbaarheid bij gemiddelde temperatuur	200 °C	0,07 W/mK
	400 °C	0,10 W/mK
	600 °C	0,14 W/mK
	800 °C	0,17 W/mK

## 6.4 RUIMTEBESLAG

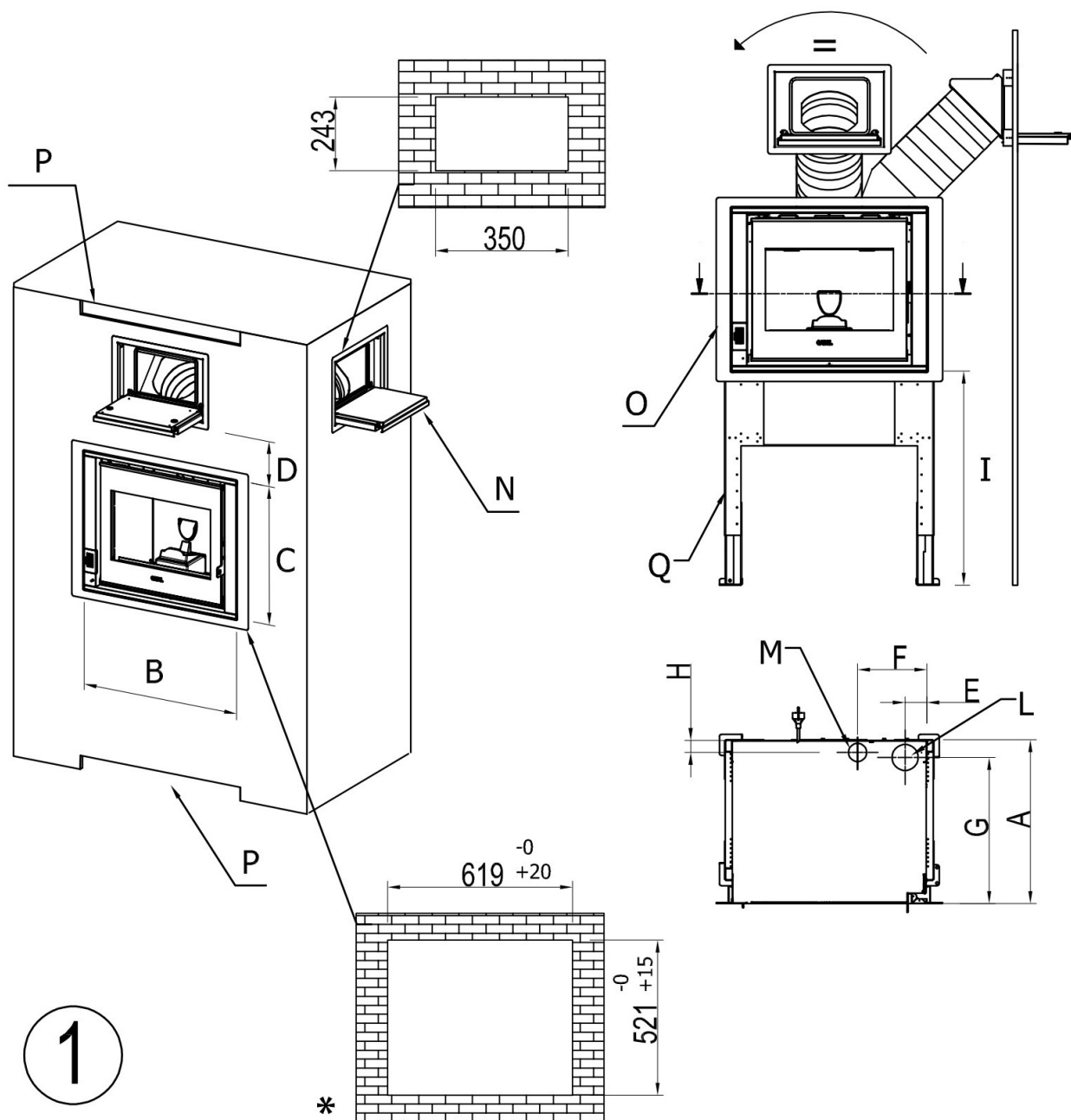


Fig. 14 - PONENTE - ZENITH met laaddeur + frame

\* **FRAME GAT** (optioneel): Zonder frame, zorg voor 1 gat dat iets groter is dan de grootte van de machine. B+C

LEGENDA	Fig. 14		
A	501	L	Rookgasafvoer Ø.8 cm
B	597	M	Inlaat verbrandingslucht Ø.6 cm
C	503	N	Kit laaddeur: cod. 5018002 (optioneel)
D	170 ÷ 270	O	Kit PONENTE frame Kit met laaddeur: cod. 5024003 (optioneel)
E	70	P	Bovenste/onderste ventilatiegaten
F	213	Q	Basisset: cod.5024009 (optioneel)
G	447	R	n/a
H	39	S	n/a
I	500 ÷ 650	T	n/a

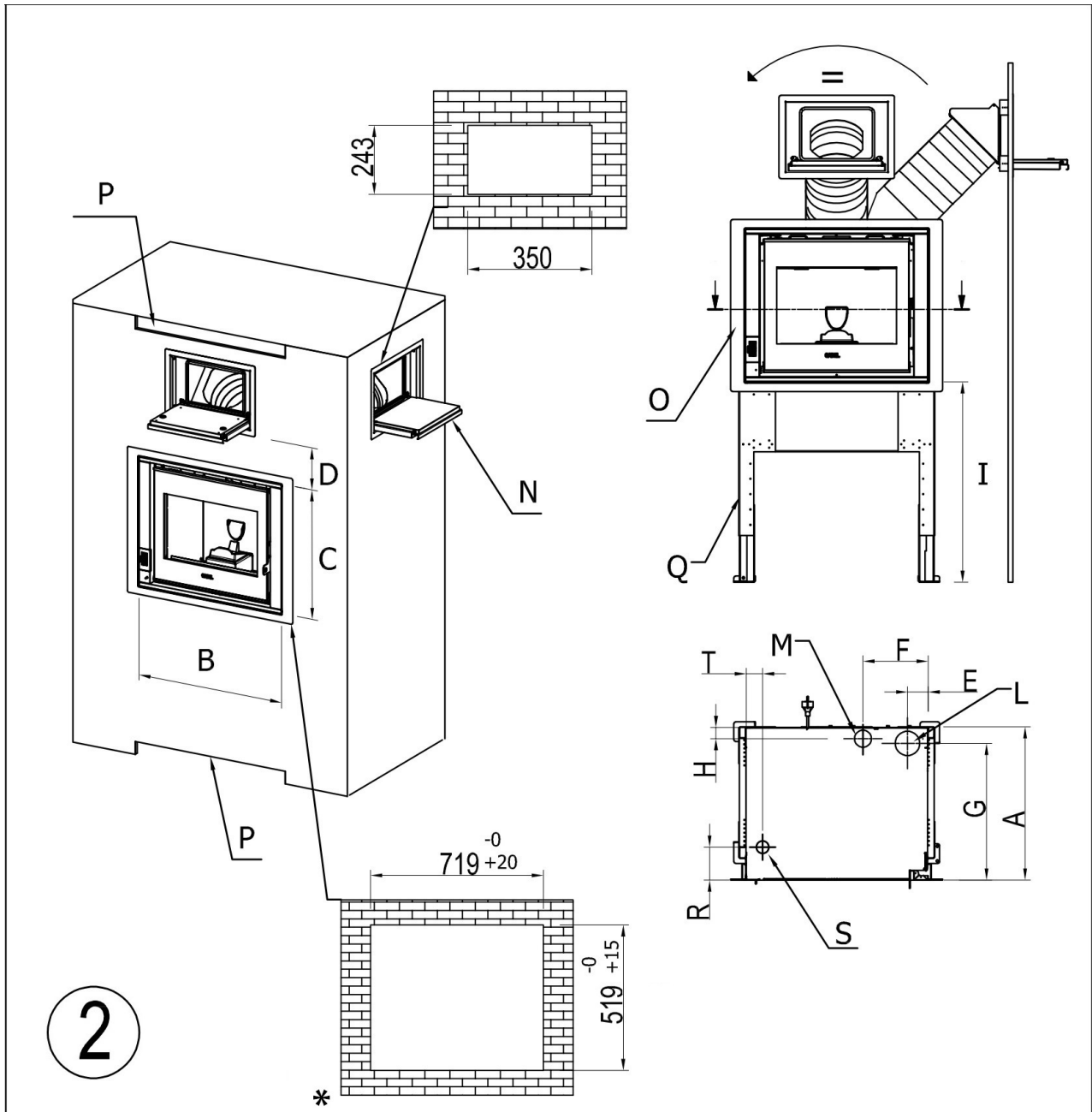


Fig. 15 - ZEN - ZEFIRO met laaddeur + frame

\* **FRAME GAT** (optioneel): Zonder frame, zorg voor 1 gat dat iets groter is dan de grootte van de machine. B+C

LEGENDA	Fig. 15		
A	501	L	Rookgasafvoer Ø.8 cm
B	597	M	Inlaat verbrandingslucht Ø.6 cm
C	503	N	Kit laaddeur: cod. 5018002 (optioneel)
D	170 ÷ 270	O	Kit ZEN-ZEFIRO frame Kit met laaddeur: cod. 5018006 (optioneel)
E	70	P	Bovenste/onderste ventilatiegaten
F	213	Q	Basisset: cod.5024009 (optioneel)
G	447	R	177
H	39	S	Uitlaat warme lucht Ø.8 cm cod. 5018005 (Optional)
I	500÷650	T	62

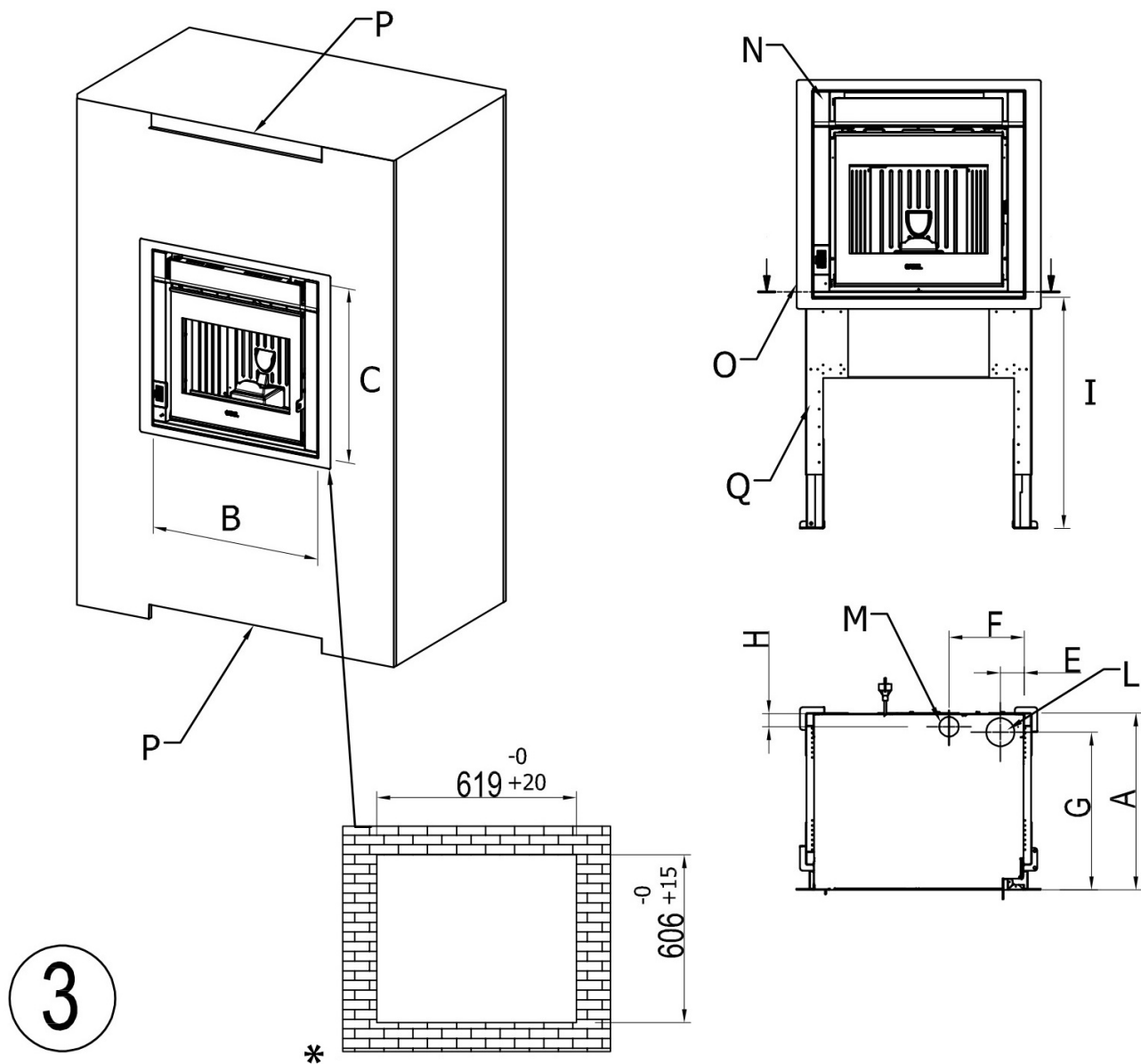


Fig. 16 - PONENTE - ZENITH lade+ frame

\* **FRAME GAT** (optioneel): Zonder frame, zorg voor 1 gat dat iets groter is dan de grootte van de machine. B+C

LEGENDA		Fig. 16	
<b>A</b>	501	<b>L</b>	Rookgasafvoer Ø.8 cm
<b>B</b>	597	<b>M</b>	Inlaat verbrandingslucht Ø.6 cm
<b>C</b>	503	<b>N</b>	PONENTE ladeset: cod. 5024002 (optioneel)
<b>D</b>	n/a	<b>O</b>	PONENTE framekit met lade: cod. 5024004 (optioneel)
<b>E</b>	70	<b>P</b>	Bovenste/onderste ventilatiegaten
<b>F</b>	213	<b>Q</b>	Basisset: cod.5024009 (optioneel)
<b>G</b>	447	<b>R</b>	n/a
<b>H</b>	39	<b>S</b>	n/a
<b>I</b>	500÷650	<b>T</b>	n/a

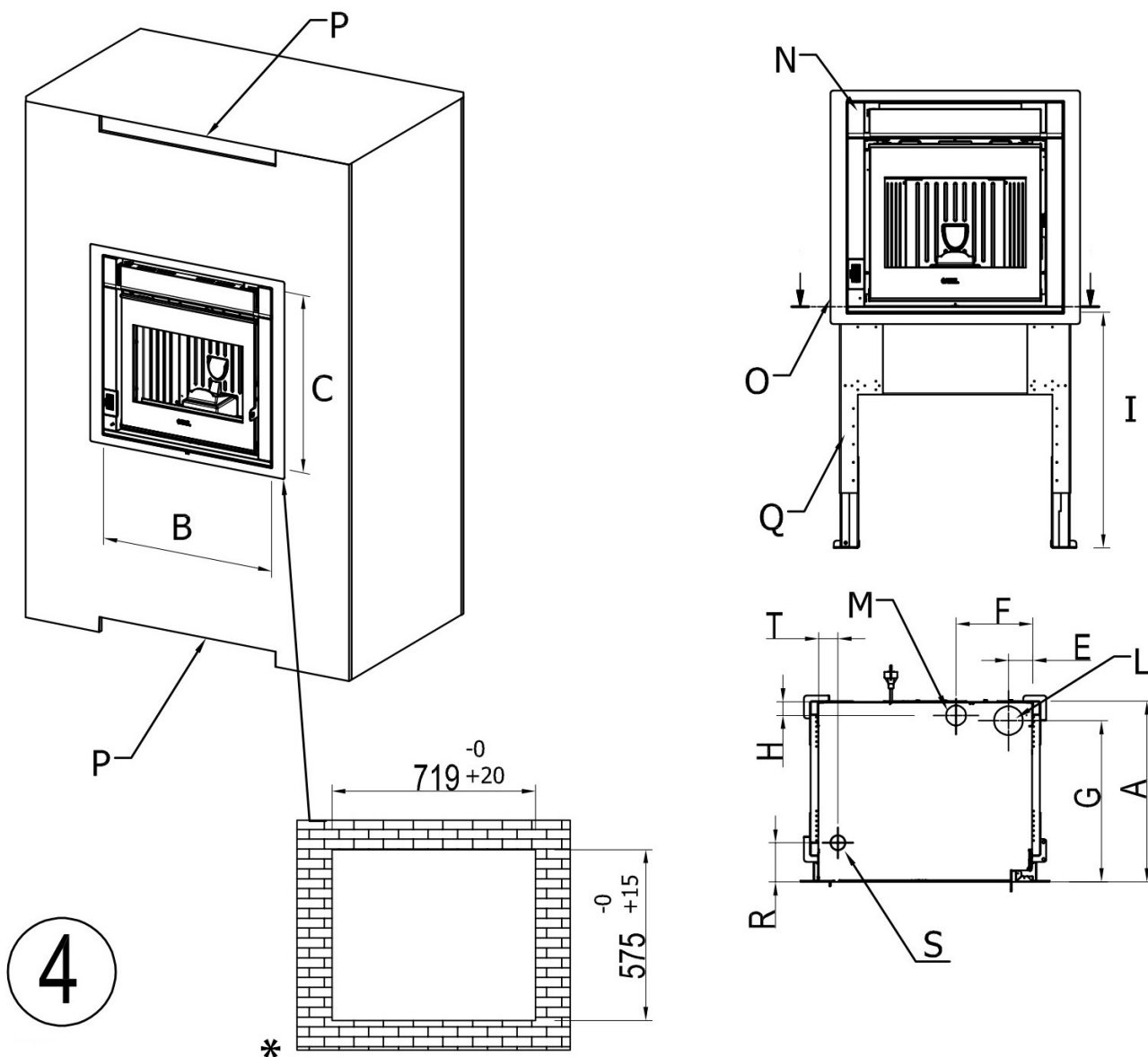


Fig. 17 - ZEFIRO-ZEN lade+ frame

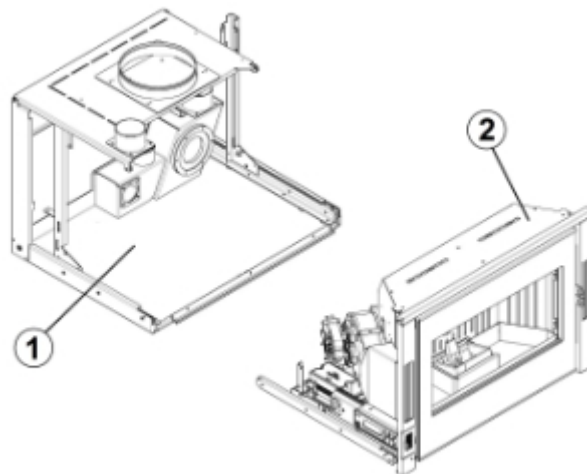
\* **FRAME GAT** (optioneel): Zonder frame, zorg voor 1 gat dat iets groter is dan de grootte van de machine. B+C

LEGENDA	Fig. 17		
A	550	L	Rookgasafvoer Ø.8 cm
B	697	M	Inlaat verbrandingslucht Ø.6 cm
C	556	N	ZEN-ZEFIRO ladeset: cod. 5018001 (optioneel)
D	n/a	O	ZEN-ZEFIRO framekit met lade: cod. 5018007 (optioneel)
E	61	P	Bovenste/onderste ventilatiegaten
F	258	Q	Basiset: cod.5024009 (optioneel)
G	494	R	177
H	37	S	Uitlaat warme lucht Ø.8 cm cod. 5018005 (Optional)
I	500÷650	T	62



## 6.5 INBOUWELEMENT UITTREKKEN

Het inbouwelement is als volgt samengesteld:



**Fig. 18 - Structuur + machineromp**

Legenda	Fig. 18
1	Structuur
2	Machineromp

Ga als volgt te werk om het inbouwelement uit te trekken:

- De deur openen.
- Hef de haak (zie **Fig. 19**) en trek de machineromp krachtig naar u toe (zie **Fig. 20**).
- Na uittrekken van de machineromp kunt u bij het pelletreservoir.



**Fig. 19 - Hef de haak**



**Fig. 20 - Uittrekken machineromp**

## 6.6 VERWIJDERING VAN HET INBOUWELEMENT



*Bij een inbouwelement op de geleiders bestaat er gevaar voor omkantelen!*

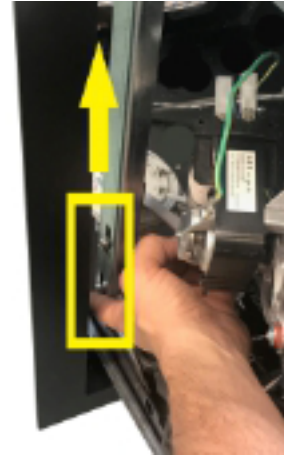


*Het monteren dient altijd door 2 personen uitgevoerd te worden!*

- Trek de machineromp van de structuur (zie **INBOUWELEMENT UITTREKKEN a pag. 17**)
- Draai de 2 zeshoekige schroeven los op beide zijden van het inbouwelement (zie **Fig. 21**).
- Til het veiligheidsplaatje op die de open geleider blokkeert (zie **Fig. 22**).



**Fig. 21 - Draai de schroeven los**



**Fig. 22 - Hef het blokkeerplaatje**

- Plaats de meegeleverde handgrepen (zie **Fig. 23**) in de hiervoor bestemde zittingen (zie **Fig. 24**) en verwijder de machineromp van de geleiders.
- Voor de montage gaat u in omgekeerde zin te werk.



**Fig. 23 - Handgreep**



**Fig. 24 - Verwijdering machineromp**

## 6.7 INSTALLATIE MET EXTERNE BEKLEDING

- Het is mogelijk om naar believen met vormen te bekleden, mits de correcte uitvoering wordt nageleefd zoals aangegeven in **MINIMUMAFSTANDEN a pag. 11** en in de instructies hierna.
- Bevestig de poten (optional) op de vloer en breng het frame van het inbouwelement op de gewenste hoogte door de poten bij te regelen; blokkeer daarna met de schroeven in de voorziene geleiders.
- Het is verplicht om de poten van het draagframe op het onderstel te bevestigen met metalen pluggen die een gewicht van 50 kg per poot kunnen dragen.



*Wanneer het inbouwelement gemonteerd op de geleiders wordt uitgetrokken, bestaat er gevaar voor omkantelen!  
Controleer of het frame van het inbouwelement op de vloer is bevestigd.*

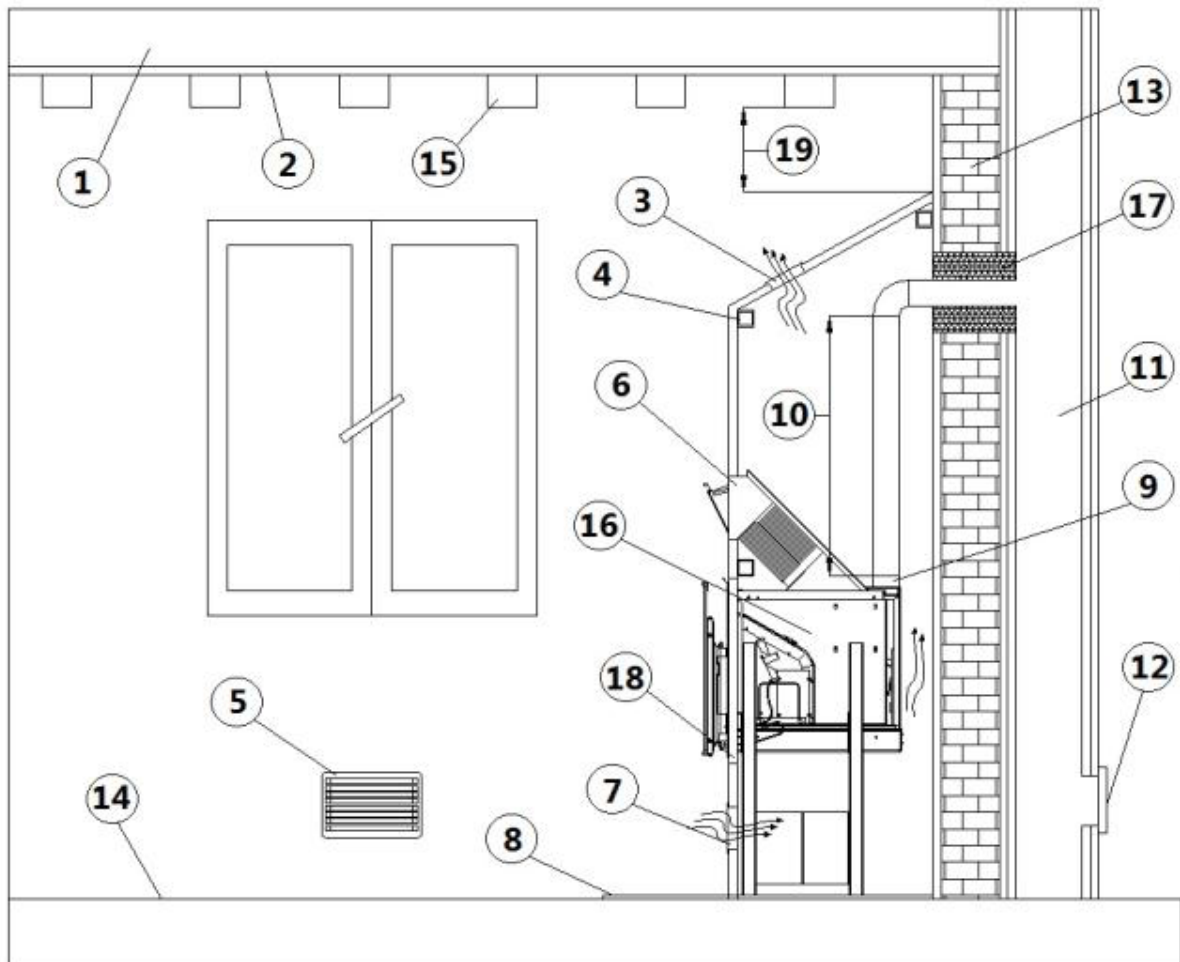


Fig. 25 - Installatie met bekleding

LEGENDE	Fig. 25
1	Valse plafond beschermen
2	Pleisterwerk van het plafond tegen hitte beschermen
3	Verluchtingsrooster bovenaan met minimale opening 400 cm <sup>2</sup> voor uitlaat van de natuurlijke convectieve warme lucht
4	Zelfdragend metalen frame
5	Inlaat voor de verbrandingslucht
6	Opening om pellets te laden
7	Verluchtingsrooster onderaan met minimale opening 400 cm <sup>2</sup> voor inlaat van de natuurlijke convectieve koude lucht
8	Plaat ter bescherming van de vloer
9	Afvoerpijp Ø80 mm
10	Rookkanaal Ø80 mm met minimaal 1 m. lengte verticaal
11	Rookkanaal minimum Ø120 mm
12	Inspectiedeurtje rookkanaal met hermetische dichting
13	Metselwerk
14	Vloer
15	Plafond met houten balken
16	Inzetelement
17	Isolatie tussen muur en rookkanaal minimum 200 mm op de volledige diameter
18	Inlaat voor verbrandingslucht
19	Minimale afstand tussen de houten balken en het rookkanaal = 0,5 m.

- Bouw een metalen frame ter ondersteuning van de bekledingspanelen (4).
- Het gewicht van de metalen structuur niet op het frame van het inbouwelement overdragen.
- Bekleed het metalen frame met panelen in niet-brandbaar materiaal.



*Maak een opening van min. 400 cm<sup>2</sup> aan de onderkant (7) en bovenkant (3) van de panelen voor de interne luchtcirculatie.*

- Het laden van pellets kan plaatsvinden door het inbouwelement uit te trekken wanneer de machine uit staat of door de installatie te voorzien van de laadklep (6).
- De klep om pellets te laden kan aan de voorkant of aan de zijkant geïnstalleerd worden, door de flexibele buis Ø160 mm afhankelijk van de noodwendigheden te verlengen.

## 6.8 INSTALLATIE IN EEN BESTAANDE HAARD

- Het inbouwelement kan in een bestaande haard worden ingebouwd mits de afstanden en de correcte uitvoering zoals aangegeven in **MINIMUMAFSTANDEN a pag. 11** en de instructies hierna worden nageleefd.
- Het is verplicht van het draagframe op het onderstel te bevestigen met metalen pluggen die een gewicht van 50 kg per poot kunnen dragen.



*Wanneer het inbouwelement gemonteerd op de geleiders wordt uitgetrokken, bestaat er gevaar voor omkantelen!*

*Controleer of het frame van het inbouwelement correct op het onderstel is bevestigd.*

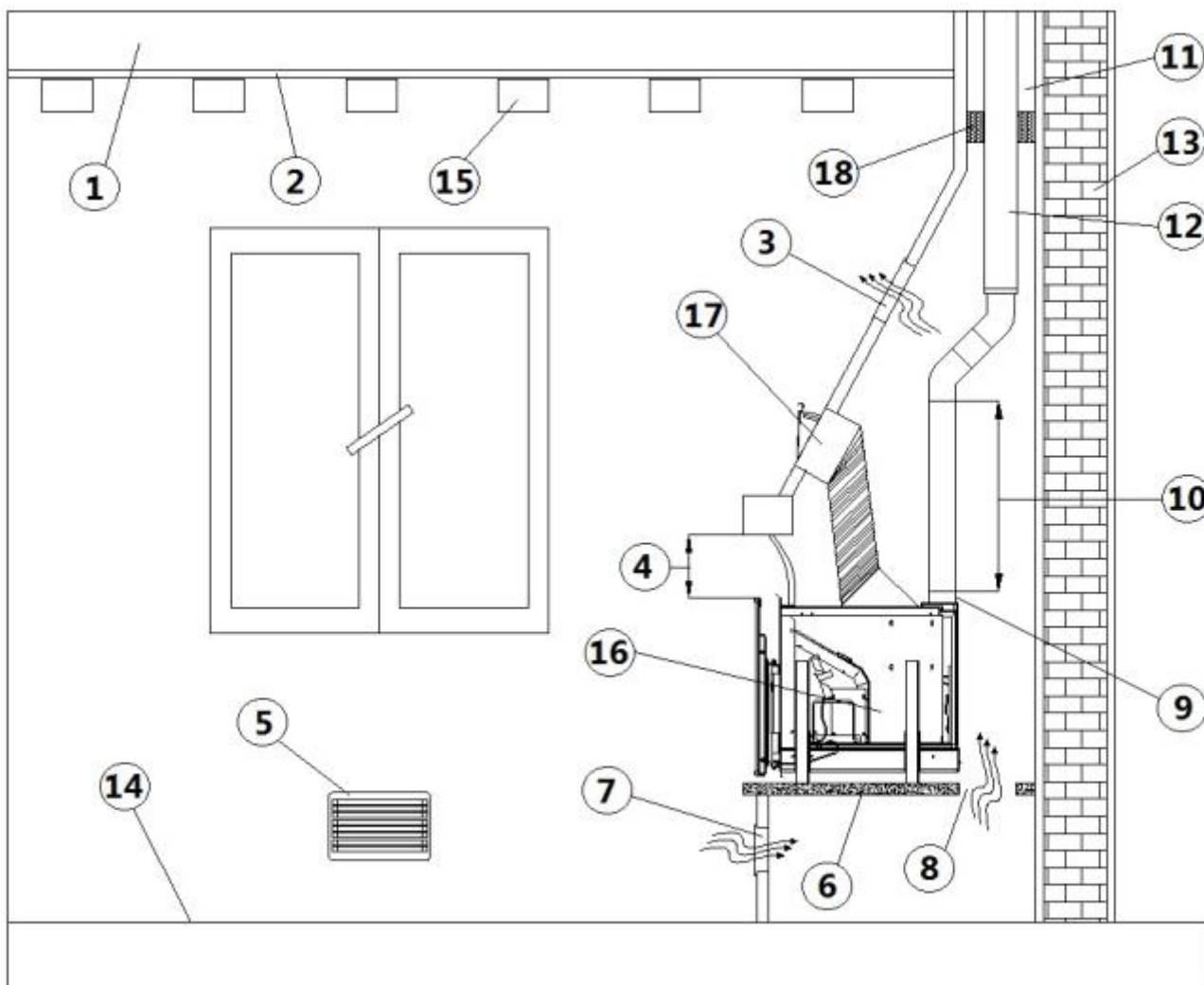


*Controleer of de uitlaat van de warme lucht bovenaan niet afgesnoerd wordt, zie **Fig. 26**.*



*Maak een opening van 400 cm<sup>2</sup> aan de onderkant en bovenkant van de haard voor de interne luchtcirculatie.*

- Het laden van pellets kan plaatsvinden door het inbouwelement uit te trekken wanneer de machine uit staat of door de installatie te voorzien van de laadklep.
- De klep om pellets te laden kan aan de voorkant of aan de zijkant geïnstalleerd worden, door de flexibele buis Ø160 mm afhankelijk van de noodwendigheden te verlengen.



**Fig. 26 - Installatie in een bestaande haard**

**LEGENDE Fig. 26**

<b>1</b>	<i>Valse plafond beschermen</i>
<b>2</b>	<i>Pleisterwerk van het plafond tegen hitte beschermen</i>
<b>3</b>	<i>Verluchtingsrooster bovenaan met minimale opening 400 cm<sup>2</sup> voor uitlaat van de natuurlijke convectieve warme lucht</i>
<b>4</b>	<i>Minimale afstand tot brandbaar materiaal 10 cm</i>
<b>5</b>	<i>Inlaat voor de verbrandingslucht</i>
<b>6</b>	<i>Vuurplaat van de haard</i>
<b>7</b>	<i>Verluchtingsrooster onderaan met minimale opening 400 cm<sup>2</sup> voor inlaat van de natuurlijke convectieve koude lucht</i>
<b>8</b>	<i>Verluchtingsopening van 400 cm<sup>2</sup> voor circulatie van natuurlijk geconvecteerde koude lucht</i>
<b>9</b>	<i>Afvoerpijp Ø80 mm</i>
<b>10</b>	<i>Rookkanaal Ø80 mm met minimaal 1 m. lengte verticaal</i>
<b>11</b>	<i>Rookkanaal = Ø120 mm</i>
<b>12</b>	<i>Rookkanaal Ø100 mm</i>
<b>13</b>	<i>Metselwerk</i>
<b>14</b>	<i>Vloer</i>
<b>15</b>	<i>Plafond met houten balken minimale afstand tot het rookkanaal = 0,5 m.</i>
<b>16</b>	<i>Inzetelement</i>
<b>17</b>	<i>Opening om pellets te laden</i>
<b>18</b>	<i>Blokkeerring</i>

## 6.9 DEUR AFSTELLEN (ZEN - ZEFIRO)

Voor de centrering van de deur, als volgt te werk gaan:

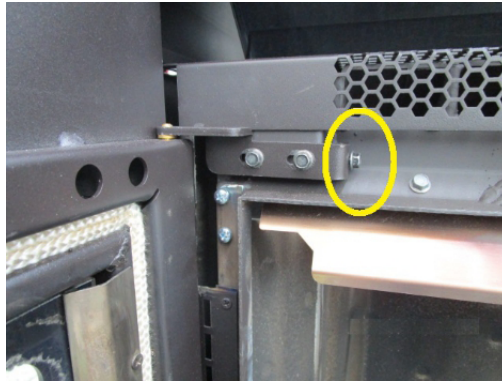


Fig. 27 - Deur afstellen

- De deur openen.
- Maak de twee frontale schroeven los in het bovenste scharnier en met de zijschroef (die op de foto omcirkeld is) de deur naar voren of achteren bijstellen (zie **Fig. 27**).
- Blokkeer met 2 frontale schroeven nadat men de centrering van de deur heeft gevonden.

## 6.10 DEUR AFSTELLEN (PONENTE - ZENITH)

Voor de centrering van de deur, als volgt te werk gaan:

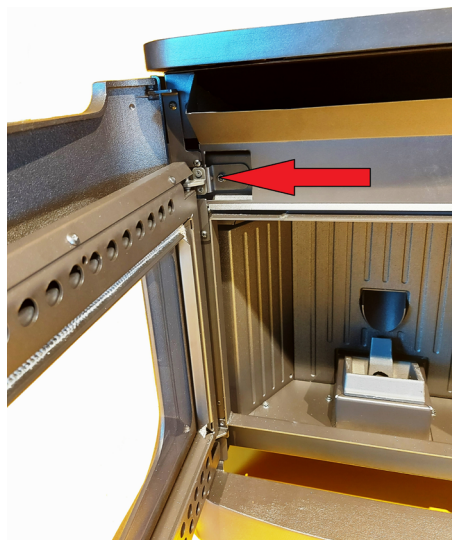


Fig. 28 - Deur afstellen

- De deur openen.
- Maak de twee frontale schroeven los in het bovenste scharnier en met de zijschroef (die op de foto omcirkeld is) de deur naar voren of achteren bijstellen (zie **Fig. 28**).
- Blokkeer met 2 frontale schroeven nadat men de centrering van de deur heeft gevonden.

## 6.11 AANSLUITING EXTERNE THERMOSTAAT

De kachel is reeds werkzaam via een thermostaatsonde die zich binnenin de kachel zelf bevindt.

Wij adviseren om het inbouwelement met een externe thermostaat aan te sluiten daar het mogelijk is dat de ruimtesonde bij hoge temperaturen niet correct werkt (gezien de korte afstand van de verbrandingskamer, zie **Fig. 29**).

Deze handeling moet door een geautoriseerd technicus uitgevoerd worden.



Fig. 29 - Thermostaatsonde

De kabels die van de externe thermostaat komen met de klem "Term opt" op de kaart aansluiten, aanwezig op de kachel. De externe thermostaat zoals volgt activeren (fabrieksinstelling OFF):

- Op de "menutoets" drukken.
- Met de pijltjes scrollen tot bij "Selectie".
- Op "menu" drukken.
- Opnieuw met de pijltjes scrollen tot bij "Ext.Thermostaat".
- Op "menu" drukken.
- Op de toetsen - + drukken.
- Om de externe thermostaat te activeren "On" kiezen.
- Op de "menutoets" drukken om te bevestigen.

## 6.12 ELEKTRISCHE AANSLUITING



*Belangrijk: het apparaat moet door een geautoriseerd technicus geïnstalleerd worden!*

- De elektrische aansluiting vindt plaats met een kabel met stekker op een elektrisch stopcontact dat geschikt is om de lading en de specifieke spanning van ieder afzonderlijk model te verdragen, zoals aangeduid wordt in de tabel met technische gegevens (zie **KENMERKEN a pag. 43**).
- De stekker moet gemakkelijk toegankelijk zijn wanneer het apparaat geïnstalleerd is.
- Controleer bovendien of het elektriciteitsnet over een doeltreffende aardverbinding beschikt: als die niet aanwezig of niet efficiënt is, zorg dan voor een aardverbinding in overeenstemming met de wettelijke voorschriften.
- Sluit de voedingskabel eerst op de achterkant van de kachel aan (zie **Fig. 30** en **Fig. 31**) en daarna op een elektrisch wandstopcontact.



Fig. 30 - Elektrisch stopcontact met hoofdschakelaar



Fig. 31 - stekker aangesloten

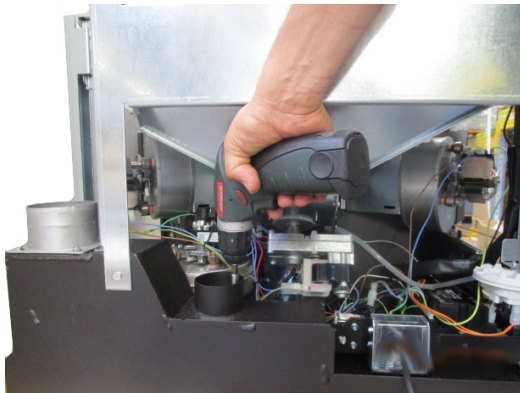
- Gebruik geen verlengsnoer.
- Als de voedingskabel beschadigd is, moet deze door een geautoriseerd technicus vervangen worden.
- Wanneer de kachel gedurende lange tijd niet gebruikt zal worden, is het raadzaam de stekker uit het elektrische wandstopcontact te halen.
- Een elektrische aansluiting op een UPS/ACCUMULATOR/ STABILISATOR moet een spanning van minstens 210 V garanderen zonder spanningspieken. Gezien de verscheidenheid aan UPS'en op de markt wat maat en constructiekwiteit betreft, kunnen we geen werkingsgarantie bieden wanneer de kachel eenmaal op deze apparaten aangesloten is.

## 6.13 LUCHTREGISTER

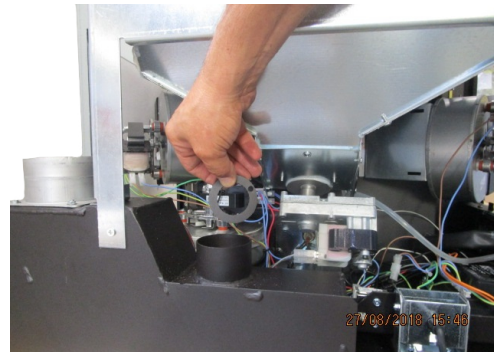
De kachel is voorzien van een uitneembaar luchtregister achter

De kachel is ingesteld op grond van de gegevens van het rookkanaal en van de gebruikte pellets, volgens de technische kenmerken (zie **KENMERKEN a pag. 43**)

Als de gegevens niet overeenstemmen kan de geautoriseerde technicus de trek van de kachel vergroten door de ring binnenin de luchtingangsbuis te verwijderen/los te draaien (zie **Fig. 32** en **Fig. 33**).



*Fig. 32 - Verwijderen ring 1*



*Fig. 33 - Verwijderen ring 2*

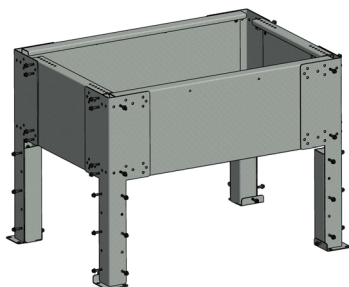
Opening luchtregister 35 mm voor nominaal vermogen met rookkanaal 11 Pa.

## 6.14 INSTALLATIE POTEN INBOUWELEMENT (OPTIE)

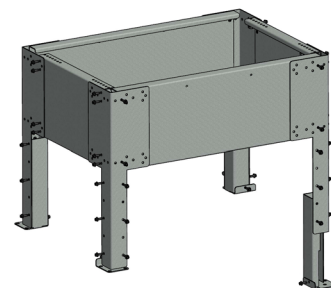
Het inbouwelement kan op een steunstructuur worden gemonteerd met afstelbare poten.

Voor de montage van de poten, als volgt te werk gaan:

- Bevestig de pootversteving en het verlengstuk via d.m.v. de schroeven (zie **Fig. 34**).
- Plaats de 4 poten en bevestig ze met de schroeven (zie **Fig. 35**).

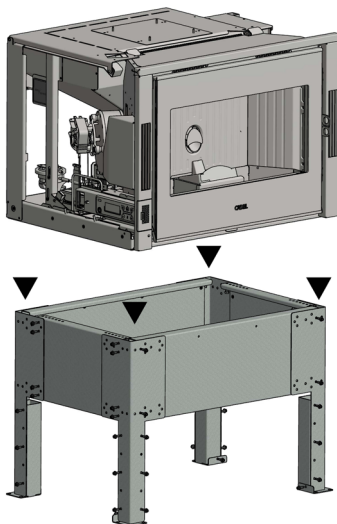


*Fig. 34 - Assembleer de poten*

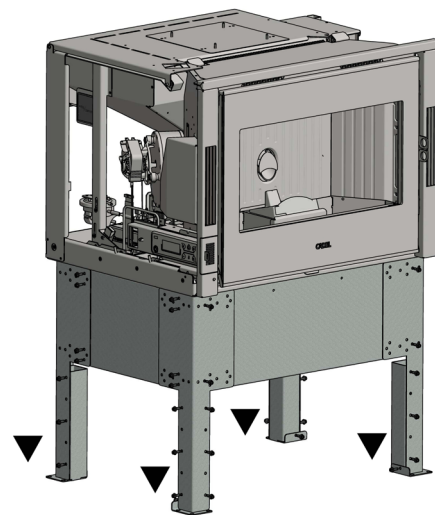


*Fig. 35 - Assembleer de poten + verlengstuk*

- Plaats het inbouwelement op de structuur en bevestig met de schroeven in de hiervoor bestemde zittingen (zie **Fig. 36**).
- Positioneer de structuur met het inbouwelement in de gewenste positie, bevestig de poten aan de vloer en de verlengstukken aan de muur erachter (zie **Fig. 37**).



*Fig. 36 - Bevestig het inbouwelement boven*



*Fig. 37 - Bevestig de structuur aan de vloer en de muur.*



## 6.15 KANALISATIE WARME LUCHT (OPTIE ALLEEN VOOR ZEFIRO)



BIJ DE INSTALLATIE VAN DE KANALISATIE MOET DE NIEUWE DATABANK OP DE PRINTKAART WORDEN GELADEN (DATABANK NR. 02).  
ZIE „SERVICE HANDLEIDING“.

Het inzetstuk geeft standaard de warme lucht af langs de twee frontale luchtopeningen.

Met de kit voor kanalisatie is het mogelijk om de lucht op de linkerzijde aan de achterzijde van de kachel te kanaliseren.

Voor de montage van de kit, als volgt te werk gaan:

- Trek de machineromp naar buiten.
- Verwijder de 4 bevestigingsschroeven van de linker ventilator (zie **Fig. 38**).
- Breek met behulp van een tang de hoek van het carter (zie **Fig. 39**) en vouw het lipje met de handen naar binnen (zie **Fig. 40**).



Fig. 38 - Ventilator verwijderen



Fig. 39 - Hoek breken



Fig. 40 - Lipje vouwen

- Neem de ventilator en het carter en leg ze op een vlak (zie **Fig. 41**).
- Draai de 4 schroeven los (zie **Fig. 42**), draai het carter en draai de schroeven opnieuw vast in de nieuwe positie. Let op de posities van de gaten (zie **Fig. 43**).

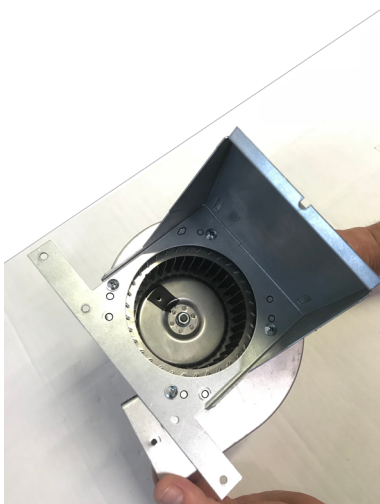


Fig. 41 - Ventilator + carter

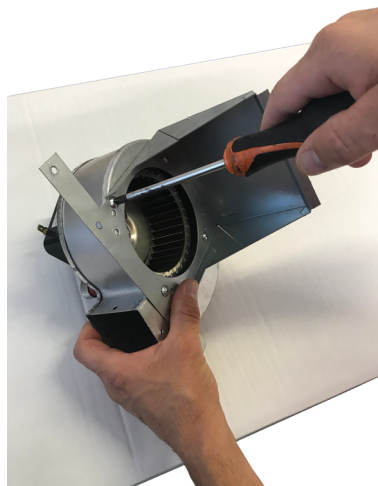


Fig. 42 - Schroeven verwijderen

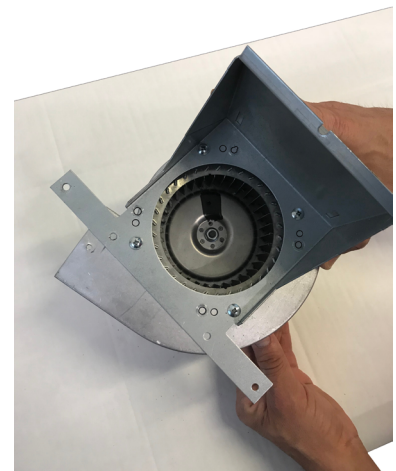


Fig. 43 - Ventilator draaien

- Steek de omleider van de lucht tijdelijk naar binnen, zoals de foto toont **Fig. 44**.
- Monteer ventilator + carter in de nieuwe positie en zet de schroeven vast (zie **Fig. 45**).
- Laat de omleider nu samenvallen met de gaten in de ketel. Let op: de omleider van de lucht moet circa 16 mm boven de machineromp naar buiten steken (zie **Fig. 46**).



Fig. 44 - Luchtomleider plaatsen



Fig. 45 - Ventilator vastzetten

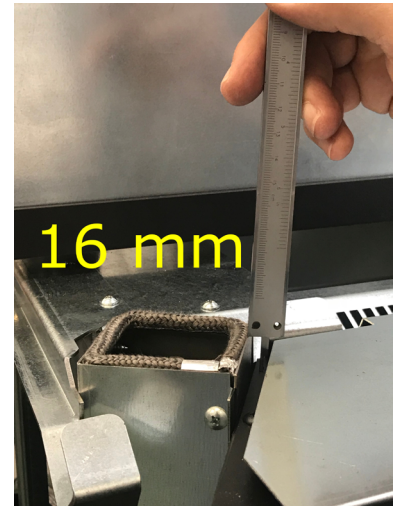


Fig. 46 - Uitstekend deel luchtomleider

- Verzegel het verbindingspunt tussen ventilator en omleider met aluminium plakband (zie Fig. 47).
- Monteer de aansluiting voor de te kanaliseren lucht boven de luchtomleider, in de betreffende zittingen (zie Fig. 48).
- Sluit de leiding d.80 voor de kanalisering aan, blokkeer de leiding met het klemmetje. Let op: gebruik minstens 20 cm buigzame leiding boven de aansluiting, omdat het deksel van het inzetstuk tijdens de manoeuvres beweegt (zie Fig. 49).

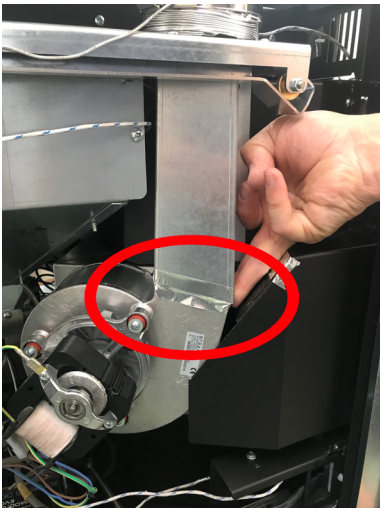


Fig. 47 - Met aluminium plakband verzegelen



Fig. 48 - De aansluiting vastzetten



Fig. 49 - Aansluiting buigzame leiding (achteraanzicht van het inzetstuk)



*Fig. 50 - Voorbeeld van kanalisering*

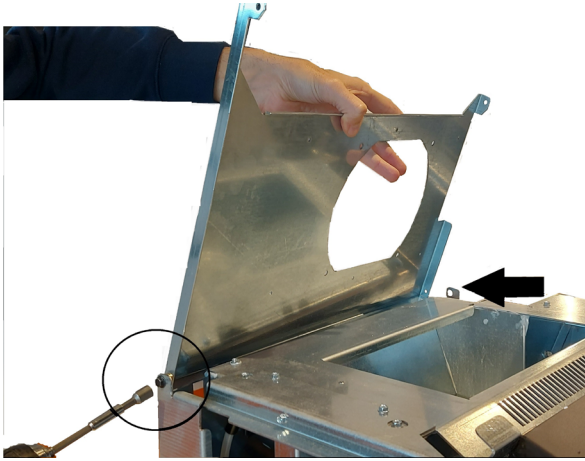
- De kachel zonder kanalisering heeft een variabel luchtdebiet van minimaal  $61 \text{ m}^3/\text{u}$  tot maximaal  $130 \text{ m}^3/\text{u}$  en een luchttemperatuur die varieert van minimaal  $90^\circ\text{C}$  tot maximaal  $136^\circ\text{C}$ .
- Voor de kanalisatie wordt aangeraden een buis te gebruiken die niet langer is dan 6 meter, met niet meer dan 3 bochten van  $90^\circ$ , anders is de warme lucht niet meer efficiënt.
- Gebruik buizen met een diameter van 80 mm met gladde binnenwanden.
- Als de buizen door koude muren moeten gaan, de buis met isolatiemateriaal isoleren.
- Plaats in de uitlaatopening een beschermrooster van grof gaas, met een totaal netto-oppervlak van minimaal  $40 \text{ cm}^2$ .
- Na 6 meter leiding kan een variabel luchtdebiet van minimaal  $58 \text{ m}^3/\text{u}$  tot maximaal  $83 \text{ m}^3/\text{u}$  verkregen worden en een variabele luchttemperatuur van minimaal  $65^\circ\text{C}$  tot maximaal  $99^\circ\text{C}$ . (Deze waarden zijn in het testlaboratorium geregistreerd, in de installatieruimte kunnen er verschillen zijn in zowel debiet als temperatuur).
- Indien men het luchtdebiet wenst te verhogen, moet op de uitgang van de buis een kleine wandventilator met een debiet van meer dan  $130 \text{ m}^3/\text{u}$  geïnstalleerd worden, dit moet uitgevoerd worden door een geautoriseerd technicus.
- Met de fabrieksparameters wordt  $1/2$  van de door de kachel geproduceerde warmte afgegeven in de ruimte van installatie van de kachel.  $1/2$  deel verlaat vervolgens de kanalisering aan de linkerkant.
- Om de beste prestaties te verkrijgen, moeten het vermogen en het luchtdebiet met elkaar in balans gebracht worden. Deze handeling moet uitgevoerd worden met de hulp van een geautoriseerd technicus.
- U kunt de kanaliseerbare ventilatoren niet uitschakelen, maar u kunt ze wel op een vermogen van 1 tot 5 of in automatische modus laten werken.

## 6.16 INSTALLATIE PELLETLADE (OPTIONAL)

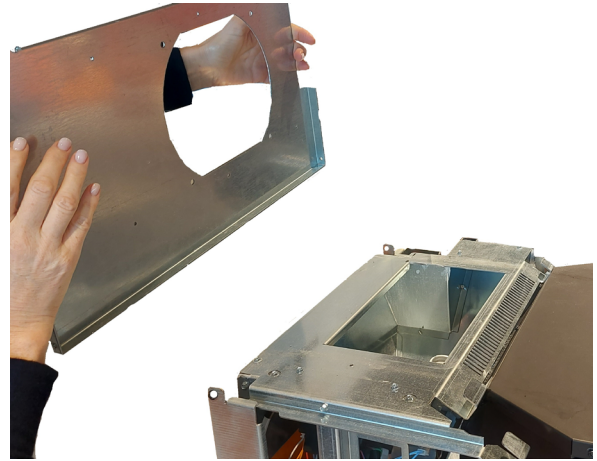
Het inbouwelement is toegerust om de pellets via een pelletlade te laden.

Doe voor de montage het volgende:

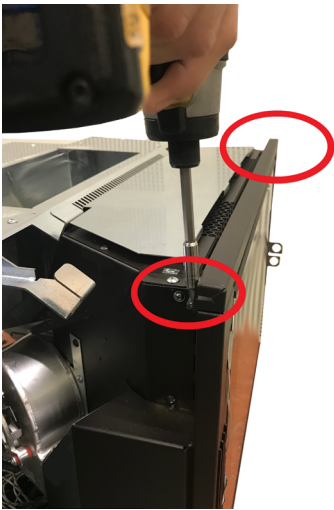
Verwijder de bovenklep volledig (zie Fig. 51 Fig. 52).



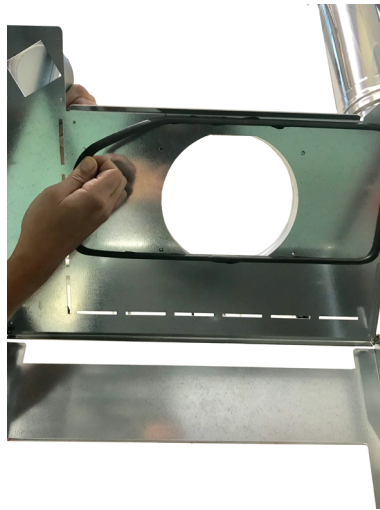
**Fig. 51 - Verwijder het deksel 1**



**Fig. 52 - Verwijder het deksel 2**



**Fig. 53 - Verwijdering bovenste profiel**

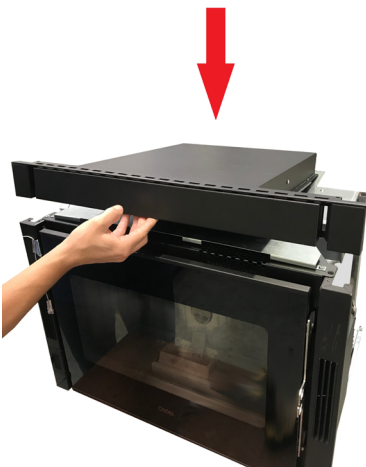


**Fig. 54 - Verwijdering pakking**



**Fig. 55 - Positionering pakking**

- Verwijder het inbouwelement van de machineromp.
- Verwijder het bovenste profiel dat zich op de deur bevindt (zie **Fig. 53**).
- Verwijder de silicone pakking van de structuur die zich onder het deksel bevindt (zie **Fig. 54**) en plaats ze onder de pelletlade (zie **Fig. 55**).



**Fig. 56 - Plaatsing lade**



**Fig. 57 - Bevestiging vooran lade**



**Fig. 58 - Centrale bevestiging lade**

- Plaats de lade op de machineromp (zie **Fig. 56**) en bevestig eerst het voorste deel (zie **Fig. 57**) en vervolgens het centrale deel (zie **Fig. 58**).



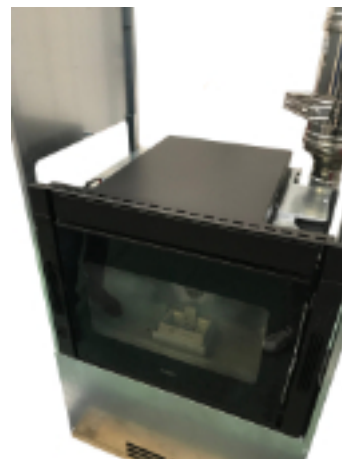
*Fig. 59 - Centreren*

- Verwijder indien nodig de lade en centreer aan de hand van de 2 wieltjes op de geleiders (zie **Fig. 59**).

### INBOUWELEMENT MET LADE ZONDER KANALISATIE



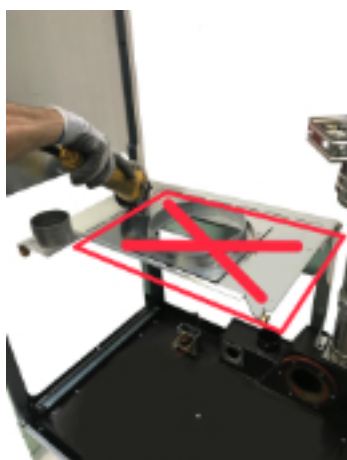
*Fig. 60 - Verwijdering van de afdekking*



*Fig. 61 - Plaatsing van het inbouwelement*

- Verwijder het deksel volledig van de structuur (zie **Fig. 60**).
- Plaats de machineromp met de pelletlade in de structuur (zie **Fig. 61**).

### INBOUWELEMENT MET LADE MET KANALISATIE



*Fig. 62 - Snijden van het deksel*



*Fig. 63 - Plaatsing van het inbouwelement*

- Snij het aangeduide deel met een zaag door het voorgesneden model te volgen (zie **Fig. 62**) en verwijder het.
- Plaats de machineromp met de pelletlade in de structuur (zie **Fig. 63**) en sluit de buis voor de kanalisatie van de lucht aan (zie betreffend hoofdstuk).

## 6.17 INSTALLATIE LAADKLEP (OPTIE)

Het inbouwelement is toegerust om de pellets via een laadklep te laden.  
Maak voor de laadklep een gat in de muur met de volgende afmetingen:

**L = 34 cm**

**H = 23,5 cm**

Doe voor de montage het volgende:



**Fig. 64 - Bevestig de flexibele buis**



**Fig. 65 - Span de klem**



**Fig. 66 - Verwijder de dop**

- Bevestig de flexibele buis aan de basis van de laadklep (zie **Fig. 64**) met de metalen klem (zie **Fig. 65**).
- Verwijder de dop van het deksel van de structuur (zie **Fig. 66**).



**Fig. 67 - Plaatsing flexibele buis**



**Fig. 68 - Siliconen de flens**



**Fig. 69 - Bevestiging flexibele buis**

- Voer de flexibele buis door het boorgat op de muur (zie **Fig. 67**).
- Bevestig de flens van het uiteinde van de buis aan het deksel van de structuur waar u eerder de dop hebt verwijderd (zie **Fig. 68** en **Fig. 69**).



Fig. 70 - Externe bevestiging laadklep

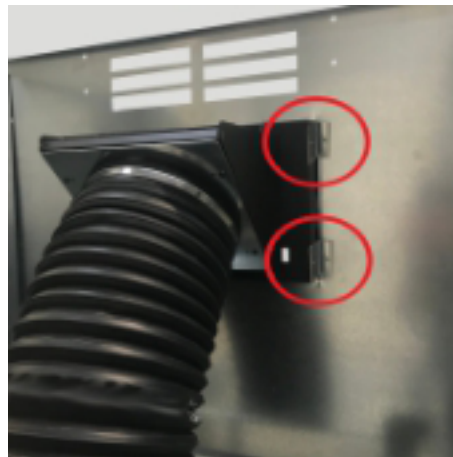


Fig. 71 - Interne bevestiging laadklep

- Bevestig de laadklep aan de muur, zowel aan de binnen- als buitenkant (zie Fig. 70 en Fig. 71).



Fig. 72 - Plaats de deur in de laadklep

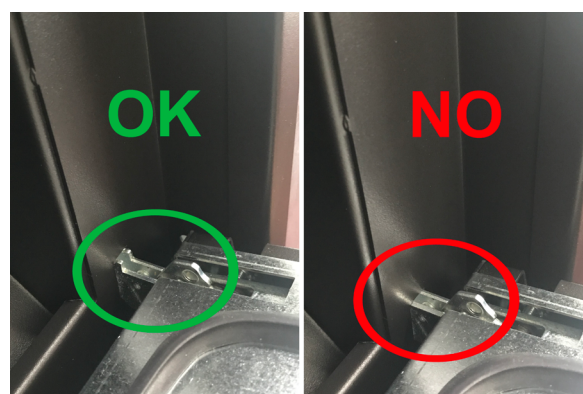


Fig. 73 - De scharnier correct bevestigen

- De deur aan de laadklep bevestigen (zie Fig. 72). **Besteed aandacht voor de correcte stand van de scharnier (zie Fig. 73). (in productie tot december 2022)**



Fig. 74 - Veiligheidshendel

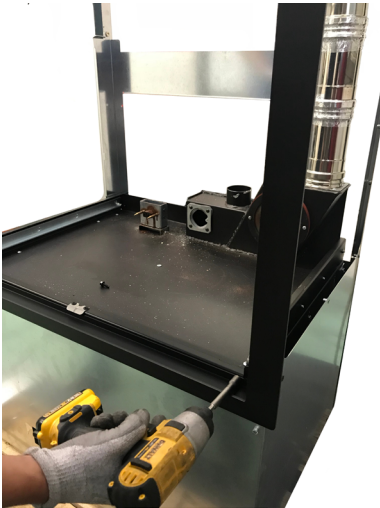


Fig. 75 - Deur gesloten

- Draai de veiligheidshendeltjes om de scharnieren te blokkeren (zie Fig. 62).
- Sluit het deurtje (zie Fig. 75). De laadklep is klaar voor gebruik.

## 6.18 INSTALLATIE VAN DE OMLIJSTING (OPTIE)

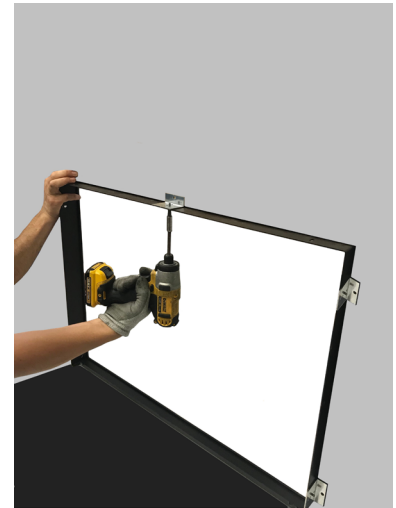
Ronde het inbouwelement kan een omlijsting worden geplaatst als compensatie of versiering. Voor de montage als volgt te werk gaan:



*Fig. 76 - Frontale bevestiging*



*Fig. 77 - Bevestiging achteraan 1*



*Fig. 78 - Bevestiging achteraan 2*

- Verwijder het inbouwelement uit de structuur.
- Draai de 2 zeshoekige schroeven los op de basis van de structuur, monteer de omlijsting en draai de schroeven vast (zie **Fig. 76**).
- Bevestig de omlijsting met de meegeleverde flenzen aan de interne wand (zie **Fig. 77** en **Fig. 78**).
- Plaats het inbouwelement weer in de structuur.

## 6.19 INSTALLATIE CONCENTRISCHE BUIS

Het inbouwelement is toegerust voor de aansluiting van de concentrische buis.  
Doe voor de montage het volgende:

- Verwijder de ring in de aansluiting van de verbrandingslucht (zie **Fig. 79**)
- Plaats de concentrische buis zoals in **Fig. 79**.



*Fig. 79 - Verwijder de ring*



*Fig. 80 - Aansluiting concentrische buis + verbrandingsluchtlang*

## 6.20 ROTATIE DISPLAY

De display is standaard naar links gericht.

Als u de display rechts wilt richten het volgende doen:





**Fig. 81 - De display verwijderen**



**Fig. 82 - De flat kabel verwijderen**



**Fig. 83 - Verwijder de schroeven**

- Verwijder volledig de deur met de display.
- Verwijder de display (zie **Fig. 81**) en ontkoppel de flat kabel waarmee hij is aangesloten (zie **Fig. 82**).
- Verwijder de 2 schroeven van de display-kast (zie **Fig. 83**).



**Fig. 84 - Draai de display-kast**



**Fig. 85 - Zet de schroeven vast**



**Fig. 86 - Sluit de display aan en ze hem op zijn plaats**

- Trek de display-kast achteruit en draai ze in de andere richting (zie **Fig. 84**).
- Bevestig de kast in de nieuwe positie (zie **Fig. 85**).
- Sluit de flat kabel weer aan en ze de display op zijn plaats (zie **Fig. 86**).
- 

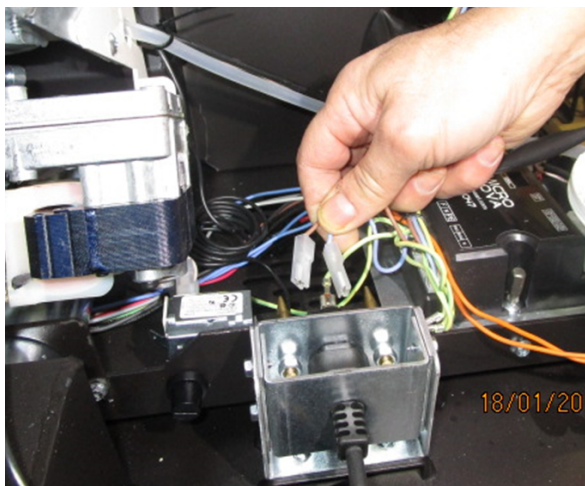
## 7 INSTALLATIE WI-FI-KIT

Om de WI-FI-Kit te installeren, moet de voedingskabel met stekker en fastons tot stand gebracht worden (zie **Fig. 87**)

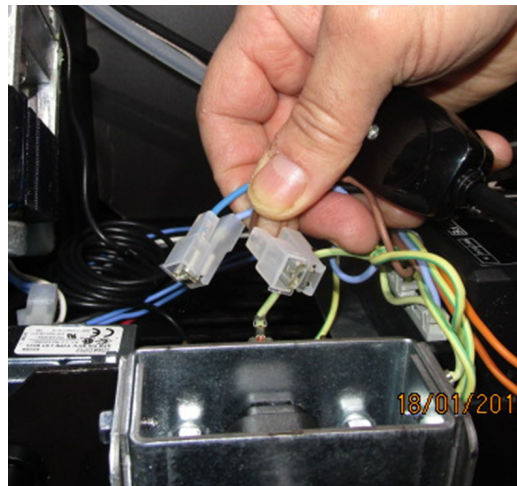


**Fig. 87 - Stekker + Fastons**

Sluit de fastons van de voeding (blauw - bruin) af die rechtstreeks aangesloten zijn op het stopcontact en sluit ze aan op de dubbele fastons van de voedingskabel. Sluit het geheel opnieuw aan op het hoofdstopcontact. (zie **Fig. 88 Fig. 89**)

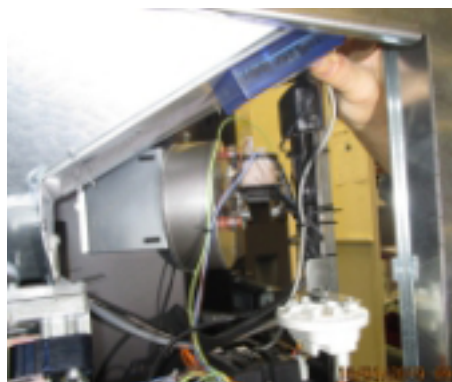


**Fig. 88 - Afsluiting fastons (blauw - bruin)**



**Fig. 89 - Aansluiting dubbele fastons**

Bevestig de WI-FI-module op de bodem van het reservoir met de voedingskabel en de seriële kabel aangesloten en blokkeer de voedingseenheid van de WI-FI-module met de kabelklemmen op de stijl, zoals de afbeelding toont. (zie **Fig. 90**)



**Fig. 90 - Bevestiging WI-FI-module**

## 8 BUITENGEWOON ONDERHOUD

### 8.1 INLEIDING

Voor een lange levensduur van de kachel moet regelmatig een algehele reiniging uitgevoerd worden zoals vermeld wordt in onderstaande paragrafen.

- De rookafvoerleidingen (rookleiding + rookkanaal + schoorsteenpot) moeten altijd door een geautoriseerde specialist gereinigd, geveegd en gecontroleerd worden in overeenstemming met de plaatselijke regelgeving, met aanduiding van de fabrikant en met de richtlijnen van uw verzekeringsmaatschappij.
- Bij afwezigheid van plaatselijke voorschriften en richtlijnen van uw verzekeringsmaatschappij is het nodig de reiniging van de rookleiding, het rookkanaal en de schoorsteenpot minstens één keer per jaar te laten uitvoeren.
- Het is bovendien nodig om de verbrandingskamer minstens één keer per jaar te laten reinigen en de pakkingen na te laten kijken, de motoren en de ventilatoren te laten reinigen en het elektrische gedeelte te laten controleren.

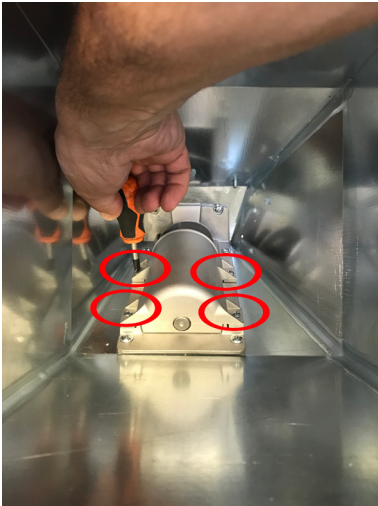


*Al deze werkzaamheden moeten tijdig geprogrammeerd worden in overleg met de geautoriseerde technische assistentiedienst.*

- Na een lange periode van onbruik dient men te controleren of de rookgassenafvoerpijp geen obstructies bevat, alvorens de kachel in te schakelen.
- Als de kachel op continue en intense wijze gebruikt wordt, moet het gehele systeem (met inbegrip van de schoorsteen) vaker gereinigd en gecontroleerd worden.
- Voor de eventuele vervanging van beschadigde delen dient u de geautoriseerde verkoper om originele vervangingsonderdelen te vragen.

## 8.2 ONDERHOUD TRANSPORTSCHROEF

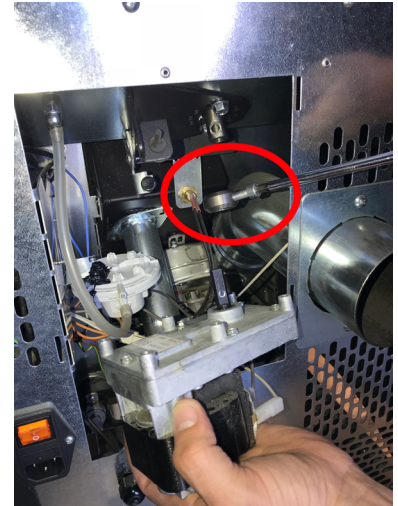
Ga als volgt te werk voor het onderhoud van de transportschroef:



*Fig. 91 - Verwijdering van de schroeven*



*Fig. 92 - Verwijdering van het omhulsel*



*Fig. 93 - Verwijdering van de reductiemotor*

- Langs het reservoir de 4 schroeven van het omhulsel van de transportschroef losdraaien (zie **Fig. 91**).
- Verwijder het omhulsel (zie **Fig. 92**).
- Verwijder de reductiemotor door de blokkerende schroef los te draaien (zie **Fig. 93**).



*Fig. 94 - Verwijdering spiraal*



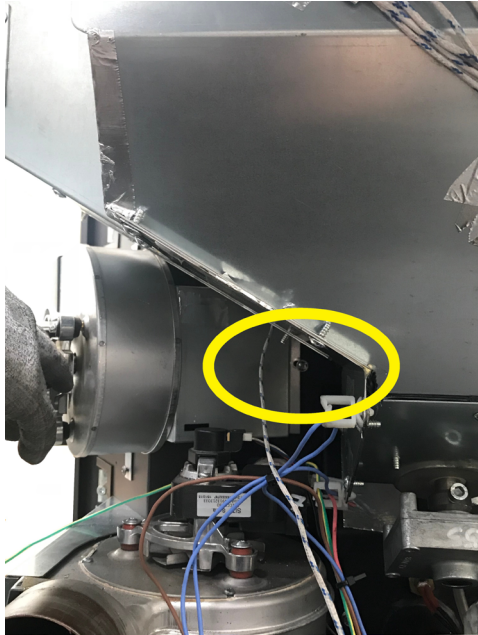
*Fig. 95 - Verwijdering lager*

- Verwijder de spiraal (zie **Fig. 94**).
- Verwijder het lager indien versleten (zie **Fig. 95**) en vervang het.
- Voor de montage gaat u in omgekeerde zin te werk.

## 8.3 REINIGING VAN DE ROOKGASSENAFZUIGER

Reinig jaarlijks de rookgassenafzuiger en ontdoe deze van de as of de stof die tot gevolg hebben dat de schoepen in onbalans raken en meer geluid maken.

- Verwijder het inbouwelement en maak de schroef los, die zich achter de rechter ventilator bevindt (zie **Fig. 96**).
- Verwijder de voorste schroeven van de ventilator (zie **Fig. 97** en **Fig. 98**).
- Ontkoppel de kabels en verwijder de ventilator (zie **Fig. 99**).



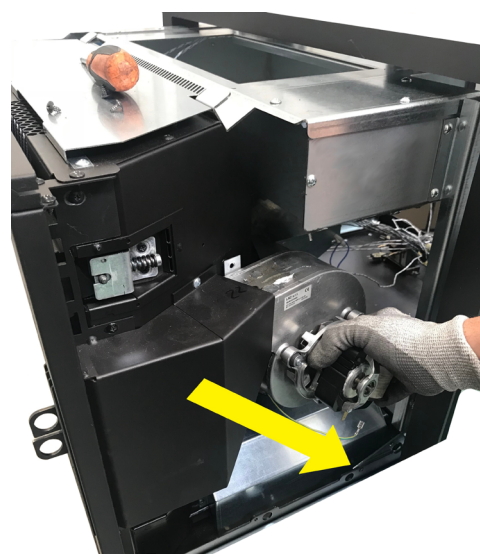
*Fig. 96 - Draai de schroef los*



*Fig. 97 - Verwijder de schroef 1*



*Fig. 98 - Verwijder de ventilator*

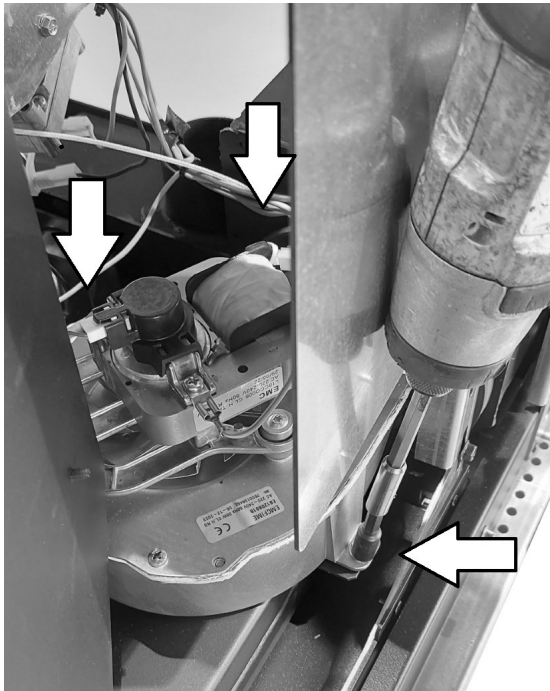


*Fig. 99 - Verwijdering van de schroeven*

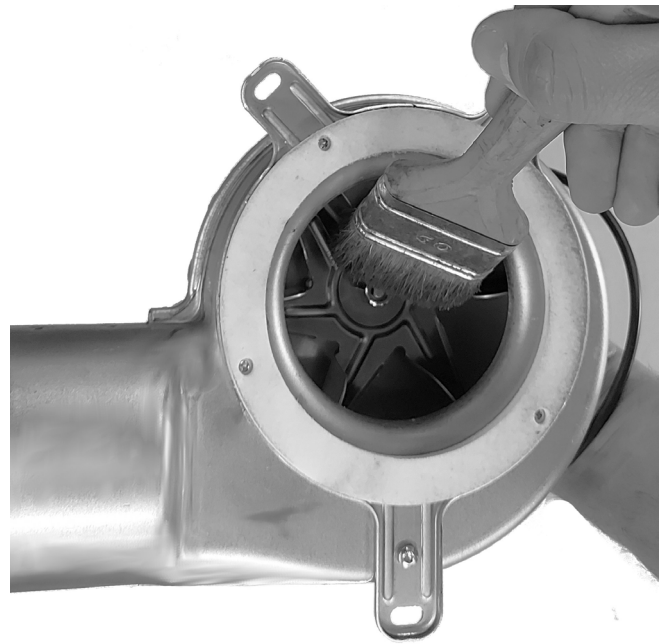
## 8.4 REINIGING VAN DE ROOKGASSENAFZUIGER

Reinig jaarlijks de rookgassenafzuiger en ontdoe deze van de as of de stof die tot gevolg hebben dat de schoepen in onbalans raken en meer geluid maken.

- Verwijder de schroeven van de rookextractor (zie **Fig. 100**) en reinig.



**Fig. 100 - Verwijdering van de schroeven - Reiniging 1**



**Fig. 101 - Reiniging 2**

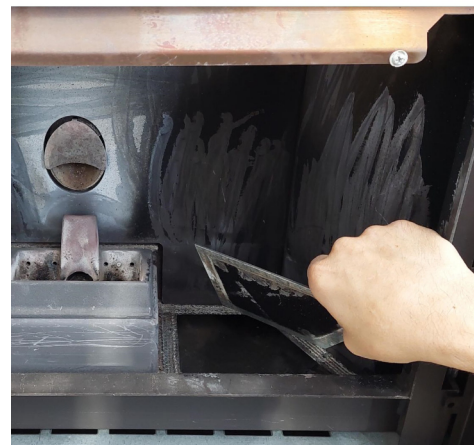
- Reinig met een borstel en zuig het roet op (zie **Fig. 101**).
- Na een zorgvuldige reiniging alles weer monteren.

## 8.5 REINIGING ROOKGASSENDOORGANG

Reinig jaarlijks de rookgassendoorgangen.



**Fig. 102 - Verwijder de schroeven**



**Fig. 103 - Verwijder de inspectiedop**

- Open de deur.
- Draai de 4 schroeven (zie **Fig. 102**) los en verwijder de inspectiedop (zie **Fig. 103**).



**Fig. 104 - Reinig met pijpenwisser**



**Fig. 105 - Zuig de as op**

- Reinig met een pijpenwisser en zuig de as op die zich binnenin heeft opgehoopt (zie **Fig. 104** en **Fig. 105**).
- Voer na het reinigen de procedure in omgekeerde volgorde uit en controleer of de pakking intact en efficiënt is; vervang deze indien nodig door originele reserveonderdelen.



**Fig. 106 - Reinig met pijpenwisser**



**Fig. 107 -**



**Fig. 108 - Zuig de as op**

- Reinig met een pijpenwisser en zuig de as op die zich binnenin heeft opgehoopt (zie **Fig. 106** en **Fig. 107** **Fig. 108**).

## 8.6 REINIGING ROOKGASSENKAMER

Reinig de rookgassenkamer om de 4/8 weken.

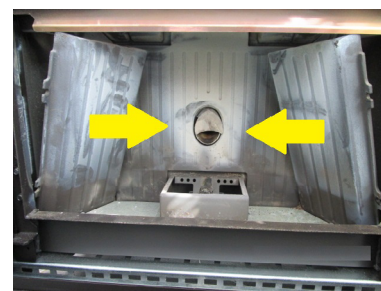
- Open de deur en trek de aslade naar buiten.
- Er zijn 2 bodemplaattjes op de bodem van de verbrandingskamer, die verwijderd moeten worden. Schroef de bouten los en verwijder de bodemplaattjes (zie **Fig. 109**).
- Verwijder de schroeven die de gietijzeren zijflanken blokkeren (zie **Fig. 110**).
- Verwijder de gietijzeren zijflanken (zie **Fig. 111**).



**Fig. 109 - Verwijdering bodemplaattjes**



**Fig. 110 - Verwijdering van de schroeven**



**Fig. 111 - Verwijder de zijflanken**

- Verwijder de gietijzeren centrale flank (zie **Fig. 112**).
- Reinig met een pijpenrager de rookkanalen ( zie **Fig. 113**),
- Verwijder met een stofzuiger het roet er binnenin (zie **Fig. 114**).
- Stel alles weer samen door in omgekeerde volgorde te werk te gaan.



*Fig. 112 - Verwijder de gietijzeren centrale wand*



*Fig. 113 - Reiniging met pijpenrager*



*Fig. 114 - Verwijder het roet*

## 8.7 REINIGING ROOKGASKANAAL

Reinig het afvoersysteem iedere maand.



*Fig. 115 - Reiniging rookgaskanaal*

- Trek het inbouwelement uit.
- Zuig de afvoer van de rookgassen uit zoals aangegeven in **Fig. 115**.

## 8.8 REINIGING VAN HET GLAS

Bij breuk moet die absoluut worden vervangen vooraleer de kachel opnieuw te gebruiken. Ga als volgt te werk om te vervangen:

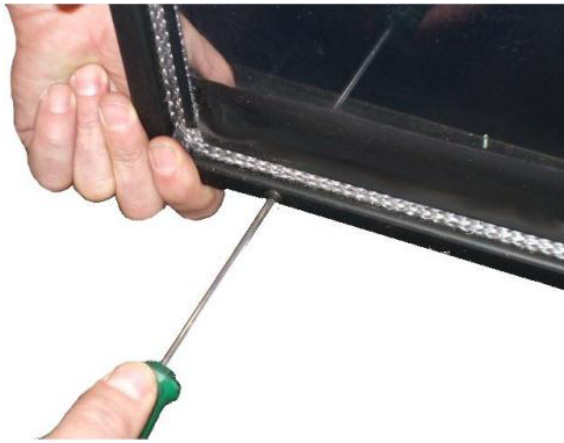


Fig. 116 - Verwijder de schroeven



Fig. 117 - Verwijder de deurprofielen

- Draai de schroeven los uit de profielen die de ruit op hun plaats houden (zie **Fig. 116**).
- Verwijder de profielen bovenaan en onderaan (zie **Fig. 117**).
- Verwijder de beschadigde ruit en vervang alleen met een oorspronkelijk reserveonderdeel. Controleer of de pakking niet aangetast is; indien nodig laten vervangen.
- Hermonteer de profielen en draai de schroeven opnieuw aan.

## 9 IN GEVAL VAN ONGEMAKKEN






### 9.1 OPLOSSING VAN DE PROBLEMEN

















*Vóór iedere test en/of ingreep van de geautoriseerde technicus heeft deze technicus zelf de plicht te controleren of de parameters van de elektronische kaart overeenkomen met de referentietabel die hij in bezit heeft.*

















*In geval van twijfel omtrent het gebruik van de kachel dient u ALTIJD de geautoriseerde technicus te contacteren om onherstelbare schade te voorkomen.*

PROBLEEM	OORZAAK	OPLOSSING	INGREEP
Het controledisplay wordt niet ingeschakeld	De kachel is zonder voeding	Controleer of de stekker in het net gestoken is.	
	De veiligheidszekering van de contactdoos is doorgebrand	Vervang de veiligheidszekering in de contactdoos (3,15A-250V).	
	Het controledisplay is defect	Vervang het controledisplay.	
	De flat-kabel is defect.	Vervang de flat-kabel.	
	De elektronische kaart is defect	Vervang de elektronische kaart.	



PROBLEEM	OORZAAK	OPLOSSING	INGREEP
Er komen geen pellets de verbrandingskamer binnen	De voorraadbak is leeg	Vul de voorraadbak.	
	Deur van de haard of deur van de pellets open.	Sluit de deur van de haard en van de pellets en controleer of geen pelletkorrels in overeenstemming met de pakking aanwezig zijn.	
	De kachel is verstopt	Reinig de kamer van de rookgassen	
	De transportschroef is geblokkeerd door een onbekend object (zoals spijkers)	Reinig de transportschroef.	
	De reductiemotor van de transportschroef is kapot	Vervang de reductiemotor.	
	Controleer of het display niet een actief alarm toont "ALARM ACTIEF"	Voer een revisie van de kachel uit.	
Het vuur dooft en de kachel stopt	De voorraadbak is leeg	Vul de voorraadbak.	
	De transportschroef is geblokkeerd door een onbekend object (zoals spijkers)	Reinig de transportschroef.	
	Slechte pellets	Probeer andere soorten pellets uit.	
	De waarde van de lading van de pellets is te laag "fase 1"	Regel de lading van de pellets.	
	Controleer of het display niet een actief alarm toont "ALARM ACTIEF"	Voer een revisie van de kachel uit.	
	De deur is niet perfect gesloten of de afdichtingen zijn versleten.	Controleer de deurafdichting en vervang de pakkingen.	
	De ontstekingsfase is niet voltooid	Leeg de vuurpot en herhaal de inschakeling.	
	De afvoer is verstopt	De afvoerschouwsteen is gedeeltelijk of geheel verstopt. Bel een ervaren kachel- en schoorsteenspecialist die een controle van de kachelaafvoer tot en met de schoorsteenpot uitvoert. Zorg dat onmiddellijk een reiniging plaatsvindt.	

PROBLEEM	OORZAAK	OPLOSSING	INGREEP
De vlammen zijn zwak en oranje van kleur, de pellets branden niet correct en het glas wordt vuil zwart	Er is onvoldoende verbrandingslucht	Controleer de volgende punten: eventuele obstructies voor de inlaat van de verbrandingslucht via de achter- of onderkant van de kachel; regel of verwijder de eventuele PVC-dop met register in de luchtinlaatbuis; verstopte gaten van het rooster van de vuurpot en/of de ruimte van de vuurpot met overmatige hoeveelheden as; laat de schoepen van de afzuiger en het slakkenhuis daarvan reinigen. (zie WIJZIGING TPM ROOKGASSEN gebruikershandleiding)	
	De afvoer is verstopt	De afvoerschoorsteen is gedeeltelijk of geheel verstopt. Bel een ervaren kachel- en schoorsteenspecialist die een controle van de kachelaafvoer tot en met de schoorsteenpot uitvoert. Zorg dat onmiddellijk een reiniging plaatsvindt.	
	De kachel is verstopt	Zorg voor een interne reiniging van de kachel.	
	De rookgassenafzuiger is kapot	De pellets kunnen ook branden dankzij de onderdruk van het rookkanaal, zonder behulp van de afzuiger. Laat de rookgassenafzuiger onmiddellijk vervangen. Het kan schadelijk voor de gezondheid zijn om de kachel zonder afzuiger te laten werken.	
De ventilator-warmtewisselaar blijft draaien, ook al is de kachel afgekoeld	De temperatuursonde van de rookgassen is defect	Vervang de rookgassensonde.	
	De elektronische kaart is defect	Vervang de elektronische kaart.	
Er bevindt zich as rondom de kachel	De deuropakkingen zijn defect of kapot	Vervang de pakkingen.	
	De buizen van de rookleiding zijn niet hermetisch gesloten	Raadpleeg een kachel- en schoorsteenspecialist die de aansluitingen onmiddellijk met siliconenkit voor hoge temperaturen zal verzegelen en/of de buizen zelf zal vervangen door buizen die aan de van kracht zijnde normen voldoen. De kanalisering van de rookgassen is niet hermetisch gesloten en kan de gezondheid schade berokkenen.	
De kachel staat op max. vermogen maar verwarmt niet.	De omgevingstemperatuur is bereikt	De kachel gaat op het minimum staan. De kamertemperatuur verhogen.	
De kachel werkt op snelheid en het display toont "Overtemperatuur Rookga"	De limiettemperatuur voor de uitlaat van de rookgassen is bereikt	De kachel gaat op het minimum staan. GEEN ENKEL PROBLEEM!	
In het rookkanaal van de kachel wordt condens gevormd	Lage temperatuur rookgassen	Controleer of het rookkanaal niet verstopt is	
		Verhoog het vermogen van de kachel op het minimum (val van de pellets en toerental van de ventilator)	
		Installeer een condensopvangbeker	
De kachel werkt op snelheid en het display toont "SERVICE"	Waarschuwing periodiek onderhoud (niet blokkerend)	Wanneer deze knipperende tekst verschijnt tijdens de inschakeling, betekent dit dat het van tevoren vastgestelde aantal werkuren tot het onderhoud verstreken is. Bel het assistentiecentrum.	

## 10 TECHNISCHE GEGEVENS

### 10.1 VERVANGING ZEKERINGEN

- Gebruik voor de vervanging van de zekeringen in het elektrische stopcontact achter de kachel een schroevendraaier voor schroeven met inkeping. Steek deze in het deurtje en gebruik hem als hefboom (zie **Fig. 118**) Trek de te vervangen zekeringen vervolgens naar buiten.



Fig. 118 - Deurtje met te verwijderen zekeringen

## 11 KENMERKEN

BESCHRIJVING	ZEFIRO3 9KW - ZEN AIRTIGHT	PONENTE 7 T1 - ZENITH 7 T1
BREEDTE	69,7 cm	59 cm
DIEPTE	55 cm	55 cm
HOOGTE	49 cm	49 cm
GEWICHT	94 kg	73 kg
INGEVOERD THERMISCH VERMOGEN (Min/Max)	2,83 - 10,5 kW	3,7 - 7,8 kW
NOMINAAL THERMISCH VERMOGEN (Min/Max)	2,7 - 9,3 kW	3,3 - 6,8 kW
EFFICIËNTIE (Min/Max)	94,2 - 88,5 %	89,5 - 88 %
TEMPERATUUR ROOKGASSEN (Min/Max)	79 - 197°C	115 - 174°C
MAXIMUM DEBIET VAN DE ROOKGASSEN (Min/Max)	2,6 - 5,7 g/s	4,2 - 5,9 g/s
CO-EMISSIONS (13% O <sub>2</sub> ) (Min/Max)	0,024 - 0,012 %	0,013 - 0,012 %
OGC-EMISSIONS (13% O <sub>2</sub> ) (Min/Max)	3,3 - 2,6 mg/Nm <sup>3</sup>	2 - 1 mg/Nm <sup>3</sup>
NOX-EMISSIONS (13% O <sub>2</sub> ) (Min/Max)	108 - 127 mg/Nm <sup>3</sup>	120 - 100 mg/Nm <sup>3</sup>
Gemiddeld CO-GEHALTE bij 13% O <sub>2</sub> (Min/Max)	294 - 148 mg/Nm <sup>3</sup>	162 - 150 mg/Nm <sup>3</sup>
Gemiddeld DEELTJESGEHALTE bij 13% O <sub>2</sub> (Min/Max)	19,2 - 19 mg/Nm <sup>3</sup>	15 - 15 mg/Nm <sup>3</sup>
ONDERDRUK SCHOORSTEEN (Max)	11,9 Pa	11 Pa
OP GEDEELD ROOKKANAAL	NO	NO
DIAMETER AFVOERPIJP ROOKGASSEN	Ø80 mm	Ø80 mm
BRANDSTOF	Pellet Ø6-7 mm	Pellet Ø6-7 mm
WARMTEVERMOGEN PELLETS	5 kWh/kg	5 kWh/kg
VOCHTGEHALTE PELLETS	≤ 10%	≤ 10%
VERWARMBAAR VOLUME 18/20°C Coëff. 0,045 kW (Min/Max)	77 - 265 m <sup>3</sup>	92 - 190 m <sup>3</sup>
VERBRUIK PER UUR (Min/Max)	0,59 - 2,17 kg/h	0,7 - 1,6 kg/h
CAPACITEIT VOORRAADBAK	15 kg	8 kg
AUTONOMIE (Min/Max)	25 - 7 h	14 - 16 h
VOEDING	230 V - 50 Hz	230 V - 50 Hz
GEABSORBEERD VERMOGEN (Max)	346 W	370 W
GEABSORBEERD VERMOGEN INSCHAKELWEERSTAND	300 W	300 W
MINIMUM BUITENLUCHTINLAAT (laatste nuttige doorsnede)	80 cm <sup>2</sup>	80 cm <sup>2</sup>
KACHEL MET HERMETISCH GESLOTEN KAMER	SI	SI
BUITENLUCHTINLAAT VOOR HERMETISCH GESLOTEN KAMER	60 mm	60 mm
AFSTAND TOT BRANDBAAR MATERIAAL (achterkant/zijkant/onderkant)	50 / 200 / 0 mm	50 / 200 / 0 mm
AFSTAND TOT BRANDBAAR MATERIAAL (plafond/voorzijde)	750 / 1000 mm	750 / 1000 mm



89022118B

Rev. 00-2024

**CADEL srl**  
**31025 S. Lucia di Piave - TV**  
**Via Martiri della Libertà, 74 - Italy**

**[www.cadelsrl.com](http://www.cadelsrl.com)**  
**[www.free-point.it](http://www.free-point.it)**