

INSTALLATEUR HANDLEIDING

Pelletkachel



©2019 CADEL srl | All rights reserved - Tutti i diritti riservati

**KRISS³ - TECNA³ - EVO³ - ELISE³ - SHELL³ - CRISTAL³
GLASS - VERVE ARTIGHT - PRETTY ARTIGHT - BREEZE AIRTIGHT
TITANIA ARTIGHT - VENERE ARTIGHT - ELANE**

OVERZICHT

1	IN DE HANDLEIDING GEBRUIKTE SYMBOLEN ..3	
2	VERPAKKING EN VERPLAATSING.....3	
2.1	VERPAKKING	3
2.2	DE KACHEL VERWIJDEREN VAN DE PALLET	3
2.3	VERPLAATSING VAN DE KACHEL	4
3	ROOKKANAAL	4
3.1	INLEIDING	4
3.2	ROOKKANAAL	4
3.3	TECHNISCHE KENMERKEN	5
3.4	HOOGTE-ONDERDRUK	6
3.5	ONDERHOUD	6
3.6	SCHOORSTEENPOT	6
3.7	ONDERDELEN VAN DE SCHOORSTEEN	7
3.8	AANSLUITING OP HET ROOKKANAAL.....	7
3.9	VOORBEELDEN VAN CORRECTE INSTALLATIE.....	8
4	VERBRANDINGSLUCHT	10
4.1	BUITENLUCHTINLAAT.....	10
4.2	INLAAT VERBRANDINGSLUCHT VOOR INSTALLATIE MET HERMETISCH GESLOTEN KAMER.....	11
4.3	INLAAT VERBRANDINGSLUCHT VOOR INSTALLATIE MET HERMETISCH GESLOTEN KAMER (KRIS ³ - TECNO ³ - EVO ³ - ELISE ³ - SHELL ³ - SHELL ³ PS - CRISTAL ³ - GLASS - VERVE AT - PRETTY AT - TITANIA AT - VENERE AT)	11
4.4	INLAAT VERBRANDINGSLUCHT VOOR INSTALLATIE MET HERMETISCH GESLOTEN KAMER (SHELL ³ UP - BREEZE AT)	12
5	INSTALLATIE	12
5.1	INLEIDING	12
5.2	RUIMTEBESLAG.....	13
5.3	ALGEMENE INSTALLATIE	22
5.4	MONTAGE/DEMONTAGE HAARDDEUR	23
5.5	MONTAGE EVO ³ ZIJPANELEN	23
5.6	MONTAGE ZIJPANELEN VERVE AIRTIGHT	24
5.7	MONTAGE GLASS-DEUR	25
5.8	MONTAGE ZIJPANELEN PRETTY AIRTIGHT	26
5.9	DEMONTAGE VAN DE TECNA ³ ZIJPANELEN	27
5.10	DEMONTAGE VAN DE KRIS ³ - CRISTAL ³ ZIJPANELEN	28
5.11	DEMONTAGE VAN DE ELISE ³ /SHELL ³ ZIJPANELEN	28
5.12	DEMONTAGE VAN DE VERVE AIRTIGHT ZIJPANELEN	29
5.13	DEMONTAGE BEKLEDING SHELL ³ / SHELL ³ PS / SHELL ³ UP	29
5.14	DEMONTAGE VAN DE GLASS ZIJPANELEN	30
5.15	DEMONTAGE VAN DE BREEZE AIRTIGHT ZIJPANELEN	31
5.16	ELEKTRISCHE AANSLUITING	31
5.17	AANSLUITING EXTERNE THERMOSTAAT.....	32
5.18	AANSLUITING EXTERNE THERMOSTAAT (ELANE)	32
5.19	AFSTELLING KACHEL EN METING ONDERDRUK	32
5.20	INSTALLATIE CONCENTRISCHE ROOKUITGANG MET LOSGEKOPPELDE VERBRANDINGSLUCHT (ALLEEN MODEL BREEZE AT)	33
6	BUITENGEWOON ONDERHOUD	34
6.1	INLEIDING	34
6.2	ONDERHOUD TRANSPORTSCHROEF	34
6.3	REINIGING ROOKLEIDING.....	35
6.4	REINIGING KAMER VAN DE ROOKGASSEN EN ROOKDOORGANGEN	35
6.5	REINIGING ONDERSTE RUIMTE	36
6.6	JAARLIJKSE REINIGING VAN DE ROOKGASSENLEIDINGEN	37
6.7	VERVANGING VAN DE PAKKINGEN	37
7	IN GEVAL VAN ONGEMAKKEN	37
7.1	OPLOSSING VAN DE PROBLEMEN.....	37
8	TECHNISCHE GEGEVENS	41
8.1	VERVANGING ZEKERINGEN	41
9	KENMERKEN	42

1 IN DE HANDLEIDING GEBRUIKTE SYMBOLEN

	GEBRUIKER
	GEAUTORISEERDE TECHNICUS (moet UITSLUITEND opgevat worden als: of de fabrikant van de kachel, of de geautoriseerde technicus van de technische assistentiedienst die door fabrikant van de kachel erkend is)
	GESPECIALISEERDE INSTALLATEUR
	LET OP: LEES DE OPMERKING MET AANDACHT
	LET OP: MOGELIJKHEID VAN GEVAAR OF ONHERSTELBARE SCHADE

- De iconen met de mannetjes geven aan tot wie het in de paragraaf behandelde onderwerp gericht is (gebruiker en/of geautoriseerde technicus en/of kachel- en schoorsteenspecialist).
- De AANDACHTS-symbolen duiden op een belangrijke opmerking.

2 VERPAKKING EN VERPLAATSING

2.1 VERPAKKING

- De verpakking bestaat uit een recyclebare kartonnen doos volgens de RESY-normen, recyclebare inzetstukken van geëxpandeerd EPS en houten pallets.
- Alle verpakkingsmaterialen kunnen voor een gelijkaardig gebruik hergebruikt worden of eventueel als stadsafval, met inachtneming van de van kracht zijnde normen, weggegooid worden.
- Controleer de intacte staat van het product na de verpakking te hebben weggenomen.

2.2 DE KACHEL VERWIJDEREN VAN DE PALLET

Handel als volgt:

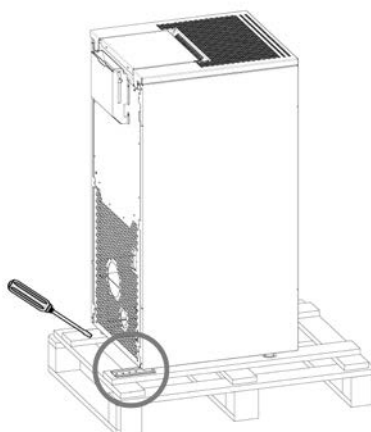

Fig. 1 - Verwijdering van de beugels

- Verwijder de beugels die de voeten van de kachel blokkeren (zie **Fig. 1**). Ga verder met de verwijdering van de kachel van de pallet.

2.3 VERPLAATSING VAN DE KACHEL

Zowel voor de verpakte als voor de uitgepakte kachel is het noodzakelijk de volgende instructies voor de verplaatsing en het transport van de kachel zelf in acht te nemen, vanaf het moment van aankoop tot het bereiken van het punt van gebruik en voor iedere andere toekomstige verplaatsing:

- verplaats de kachel met geschikte werktuigen en let op de normen die van kracht zijn op het gebied van de veiligheid;
- leg de kachel niet op één zijde en/of kantel hem niet maar houd hem verticaal of hoe dan ook overeenkomstig de aanwijzingen van de fabrikant;
- als de kachel onderdelen van majolica, steen, glas, of hoe dan ook van bijzonder delicate materialen bevat, verplaats het geheel dan zeer voorzichtig.

3 ROOKKANAAL

3.1 INLEIDING

Dit hoofdstuk Rookkanaal is opgesteld in samenwerking met Assocosma (www.assocosma.org) en is gebaseerd op de Europese normen (EN 15287 - EN 13384 - EN 1856 - EN 1443) en UNI 10683:2012.

Het hoofdstuk verstrekt aanwijzingen over de goede en correcte totstandkoming van het rookkanaal maar dient in geen geval als vervanging van de van kracht zijnde normen te gelden, die in het bezit van de fabrikant/gekwalificeerde installateur moeten zijn.

3.2 ROOKKANAAL

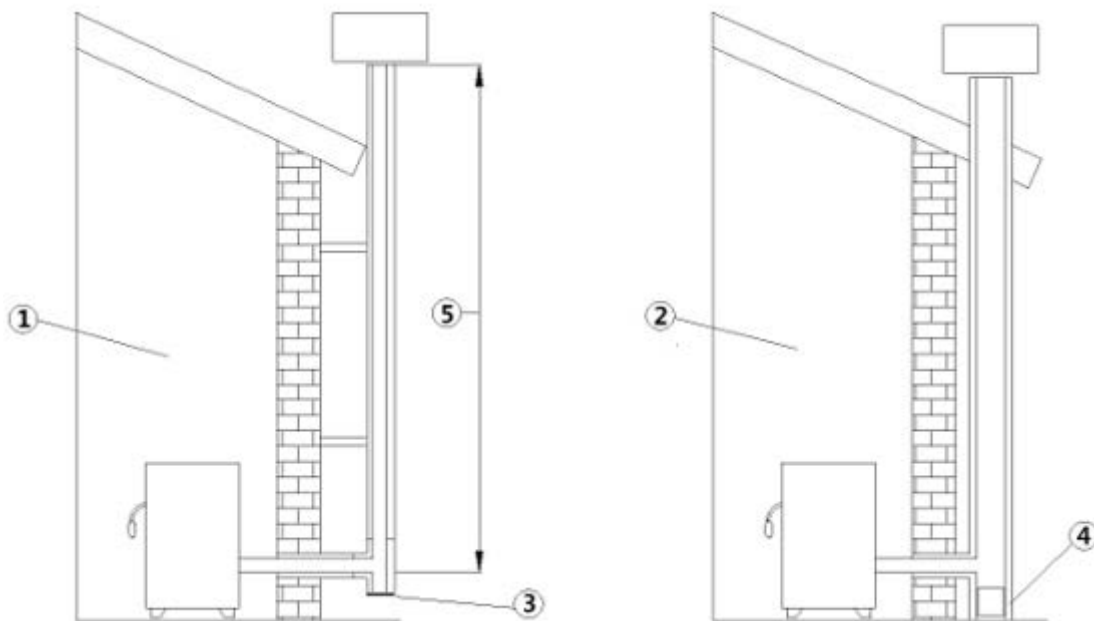

Fig. 2 - Rookkanalen

LEGENDA	Fig. 2
1	Rookkanaal met geïsoleerde inox-buizen
2	Rookkanaal op bestaande schoorsteen
3	Inspectiedop
4	Inspectieluikje
5	≥ 3,5 m.

- Het rookkanaal of de schoorsteen zijn zeer belangrijk voor de goede werking van een verwarmingsapparaat.
- Het is van essentieel belang dat het rookkanaal volgens de regels van het vak geconstrueerd is en altijd perfect efficiënt gehouden wordt.

- Het rookkanaal moet enkelvoudig zijn (zie **Fig. 2**) met geïsoleerde inox-buizen (1) of op een bestaand rookkanaal (2).
- Beide oplossingen moeten een inspectiedop (3) en/of een inspectieluikje (4) bezitten.

3.3 TECHNISCHE KENMERKEN

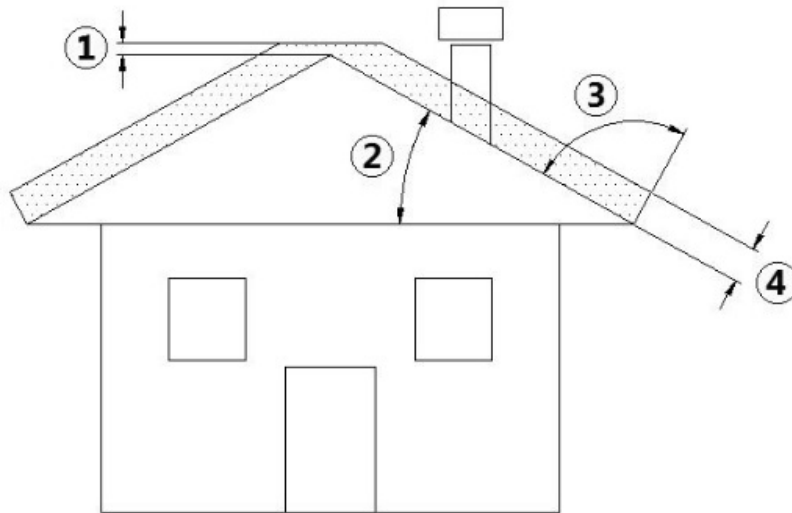

Fig. 3 - Schuin dak

LEGENDA	Fig. 3
1	Hoogte boven de nok van het dak = 0,5 m
2	Helling dak $\geq 10^\circ$
3	90°
4	Gemeten afstand op 90° van het oppervlak van het dak = 1,3 m.

- Het rookkanaal moet rookdicht zijn.
- Het moet een verticaal verloop hebben, zonder knikken, en moet van materialen gemaakt zijn die ondoordringbaar zijn voor rook en condens, die thermisch geïsoleerd zijn en geschikt zijn om door de tijd heen bestand te zijn tegen normale mechanische belastingen.



Het rookkanaal moet extern geïsoleerd zijn ter vermindering van condensvorming en moet het effect van koeling van de rookgassen verlagen.

- Het moet zich door middel van een luchtbuffer of isolatiemateriaal op afstand van brandbare of gemakkelijk ontvlambare materialen bevinden. Controleer deze afstand bij de producent van de schoorsteen.
- De opening van de schoorsteen moet zich in dezelfde ruimte bevinden waarin het apparaat geïnstalleerd is, of op zijn minst in de aangrenzende ruimte. Onder de opening moet een opvangruimte voor vast materiaal en condens aanwezig zijn, die via het metalen, hermetisch gesloten deurtje toegankelijk is.
- Extra afzuigsystemen mogen noch langs de schoorsteen noch op de schoorsteenpot geïnstalleerd zijn.
- De binnendoorsnede van het rookkanaal kan rond zijn (het best), of vierkant, waarbij de op elkaar aangesloten zijden een minimumstraal van 20 mm hebben.
- De grootte van de doorsnede is:
 - **minimaal $\varnothing 100$ mm**
 - **aanbevolen maximale $\varnothing 180$ mm**
- Laat de efficiëntie van het rookkanaal door een ervaren kachel- en schoorsteenspecialist nakijken en bedek het rookkanaal zo nodig met materiaal dat aan de van kracht zijnde normen voldoet.
- De afvoer van de verbrandingsproducten moet plaatsvinden op het dak.
- Het rookkanaal moet het CE-plaatje bezitten volgens de norm EN 1443. Hieronder een voorbeeldplaatje:



Fig. 4 - Voorbeeld van een plaatje

3.4 HOOGTE-ONDERDRUK

De onderdruk (trek) van een rookkanaal is ook afhankelijk van diens hoogte. Controleer de onderdruk met de waarden die vermeld worden bij **KENMERKEN** op pag. 42. Minimum hoogte 3,5 meter.

3.5 ONDERHOUD

- De rookafvoerleidingen (rookleiding + rookkanaal + schoorsteenpot) moeten altijd door een ervaren schoorsteenveger gereinigd, geveegd en gecontroleerd worden in overeenstemming met de plaatselijke regelgeving, met aanduiding van de producent van de schoorsteen en met de richtlijnen van uw verzekeringsmaatschappij.
- Pas in geval van twijfel altijd de strengste regels toe.
- Laat het rookkanaal en de schoorsteenpot minstens één keer per jaar door een ervaren schoorsteenveger controleren en reinigen. De schoorsteenveger moet een schriftelijke verklaring afgeven waarin staat dat het systeem veilig is.
- Het niet reinigen compromitteert de veiligheid.

3.6 SCHOORSTEENPOT

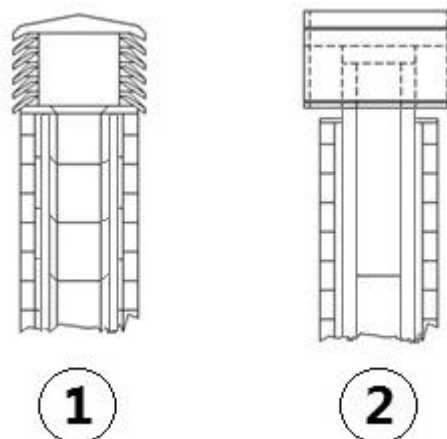

Fig. 5 - Windbestendige schoorsteenpotten

De schoorsteenpot heeft een belangrijke functie voor de goede werking van de verwarmingsapparatuur:

- Er wordt geadviseerd een windbestendige schoorsteenpot te gebruiken, zie **Fig. 5**.
- De zone van de gaten voor de afvoer van de rookgassen moet twee keer zo groot zijn als de zone van het rookkanaal en zo gevormd zijn dat de afvoer van de rook ook in geval van wind verzekerd wordt.
- Deze zone moet voorkomen dat regen, sneeuw en eventueel dieren de schoorsteen binnendringen.
- De hoogte waarop de rookgassen in de atmosfeer uitgestoten worden, moet buiten de zone van terugstroming liggen. Deze terugstroming wordt veroorzaakt door de vorm van het dak of door obstakels die zich in de nabijheid bevinden (zie **Fig. 3**).

3.7 ONDERDELEN VAN DE SCHOORSTEEN

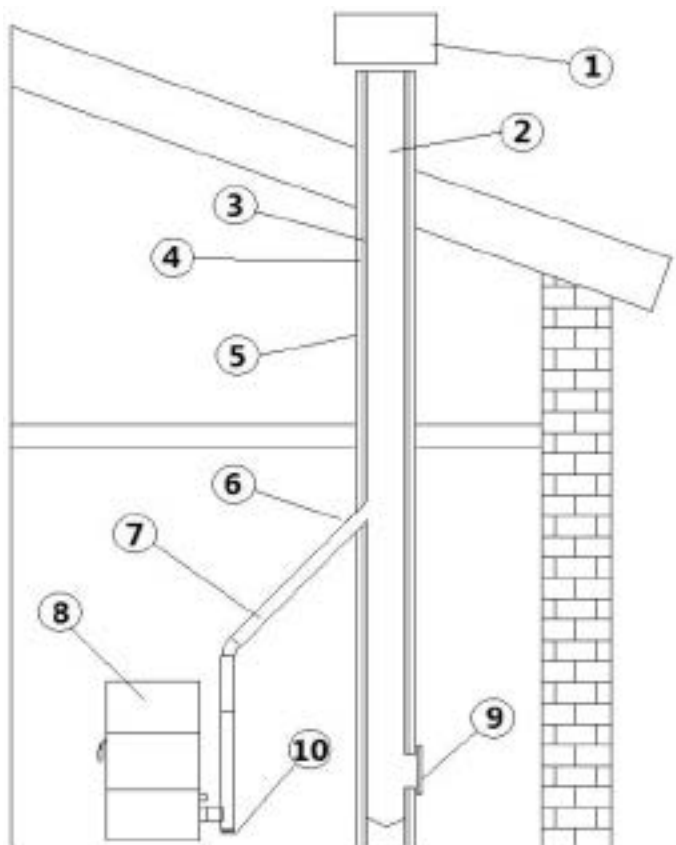

Fig. 6 - Onderdelen van de schoorsteen

LEGENDA Fig. 6

1	Schoorsteenpot
2	Uitstroomweg
3	Rookkanaal
4	Thermische isolatie
5	Buitenmuur
6	Aansluiting van de schoorsteen
7	Rookleiding
8	Warmtegenerator
9	Inspectieluikje
10	T-aansluiting met inspectiedop

3.8 AANSLUITING OP HET ROOKKANAAL

De pelletkachel werkt door de trek van rook die gestuurd wordt door een ventilator. Het is verplicht te controleren of alle leidingen volgens de regels van het vak tot stand gekomen zijn, volgens de normen EN 1856-1, EN 1856-2 en UNI/TS 11278 inzake de keuze van de materialen. Het geheel moet in ieder geval gerealiseerd worden door gespecialiseerde bedrijven of personeel volgens UNI 10683:2012.

- De aansluiting tussen het apparaat en het rookkanaal moet kort zijn om de trek te bevorderen en condensvorming in de leidingen te voorkomen.
- Het rookkanaal moet groter of gelijk zijn aan de afvoerpijp (Ø 80 mm).
- Enkele modellen kachels hebben de afvoer aan de zijkant en/of de achterkant. Controleer of de ongebruikte afvoer gesloten wordt met de bijgeleverde dop.

TYPE SYSTEEM	BUIS Ø80 mm	BUIS Ø100 mm
Minimum verticale lengte	1,5 m.	2 m.
Maximum lengte (met 1 aansluiting)	6,5 m.	10 m.

TYPE SYSTEEM	BUIS Ø80 mm	BUIS Ø100 mm
Maximum lengte (met 3 aansluitingen)	4,5 m.	8 m.
Maximum aantal aansluitingen	3	3
Horizontale delen (minimum helling 3%)	2 m.	2 m.
Installatie op een hoogte van meer dan 1200 meter n.a.p.	NEE	Verplicht

- Gebruik specifieke buizen van plaatstaal voor rookkanalen met Ø80 mm of Ø100 mm, afhankelijk van het type systeem, met siliconen pakkingen.
- Het is verboden buigzame metalen buizen van vezelcement of aluminium te gebruiken.
- Om van richting te veranderen is het verplicht altijd van aansluitingen gebruik te maken (met hoek > 90°), met inspectiedop, zodat het gemakkelijk is om een periodieke reiniging van de leidingen uit te voeren.
- Controleer na de reiniging altijd of de inspectiedoppen opnieuw hermetisch en met de eigen efficiënte pakking gesloten worden.
- Het is verboden de verbrandingsproducten rechtstreeks via de muur naar buiten af te voeren, of naar gesloten ruimtes, ook wanneer deze onoverdekt zijn.
- Het rookkanaal moet zich op een afstand van minstens 500 mm van ontvlambare constructie-elementen of hittegevoelige elementen bevinden.
- Het is verboden om meerdere toestellen op hout/pellet (*) of van een ander type aan te sluiten (ontluchtingskappen...) op hetzelfde rookkanaal.

(*) tenzij er nationale uitzonderingen zijn (bijv. in Duitsland), die in passende omstandigheden de installatie van meer dan één apparaat in dezelfde schoorsteen toelaten; hoe dan ook moeten de product-/installatie-eisen, die beoogd worden door de betreffende normen/wetgeving die in dat land van kracht zijn, strikt in acht genomen worden.

3.9 VOORBEELDEN VAN CORRECTE INSTALLATIE

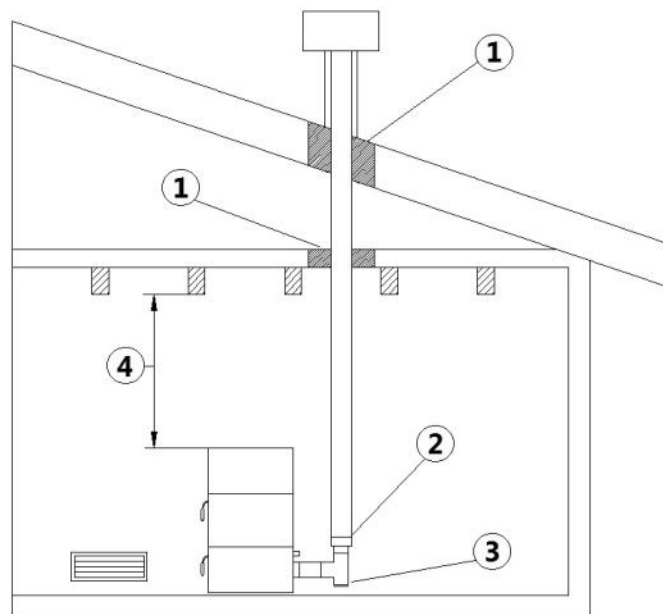

Fig. 7 - Voorbeeld 1

LEGENDA	Fig. 7
1	Isolatie
2	Verkleining van Ø100 tot Ø80 mm
3	Inspectiedop
4	Minimum veiligheidsafstand = 0,5 m.

- Installatie rookkanaal Ø100/120 mm met boring voor de passage van de grotere buis.

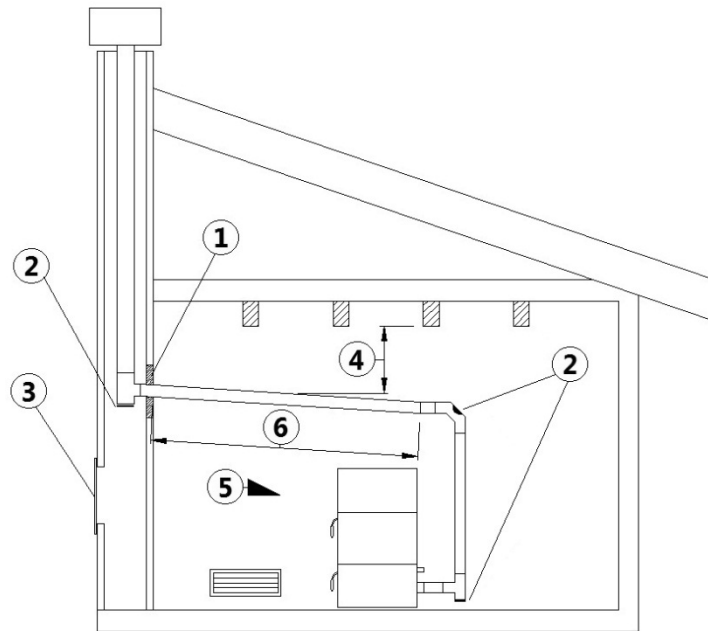

Fig. 8 - Voorbeeld 2

LEGENDA	Fig. 8
1	Isolatie
2	Inspectiedop
3	Inspectieluikje schoorsteen
4	Minimum veiligheidsafstand = 0,5 m.
5	Helling $\geq 3^\circ$
6	Horizontaal deel ≤ 1 m.

- Oud rookkanaal, minimaal $\varnothing 100/120$ mm buisbrengr, met de tot standkoming van een extern luikje voor de reiniging van de schoorsteen.

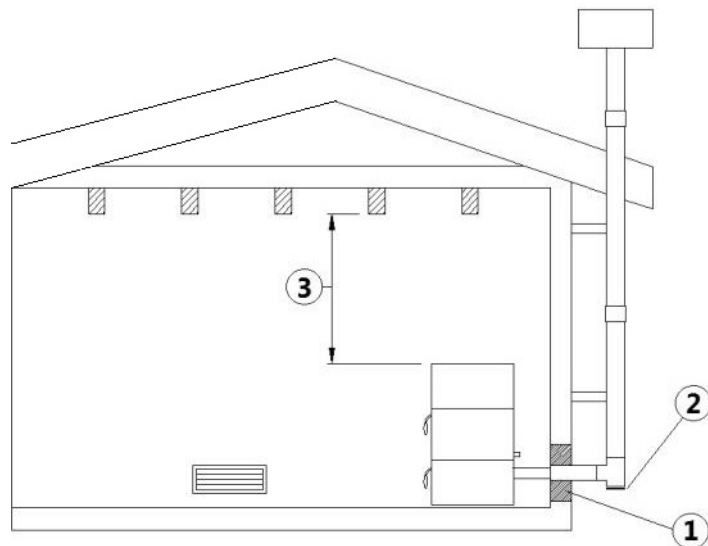

Fig. 9 - Voorbeeld 3

LEGENDA	Fig. 9
1	Isolatie
2	Inspectiedop
3	Minimum veiligheidsafstand = 0,5 m.

- Extern rookkanaal dat tot stand gebracht is met uitsluitend geïsoleerde inox-buizen, dus met dubbele wand minimaal $\varnothing 100/120$ mm: Het geheel is goed aan de muur verankerd. Met windbestendige schoorsteenpot (zie Fig. 5).
- Kanaliseringssysteem via T-aansluitingen die een gemakkelijke reiniging zonder demontage van de buizen mogelijk maken.



Er wordt geadviseerd de in acht te nemen veiligheidsafstanden en het type isolatiemateriaal samen met de producent van het rookkanaal te controleren. De vorige regels gelden ook voor gaten die in de muur gemaakt worden (EN 13501 - EN 13063 - EN 1856 - EN 1806 - EN 15827).

4 VERBRANDINGSLUCHT

4.1 BUITENLUCHTINLAAT

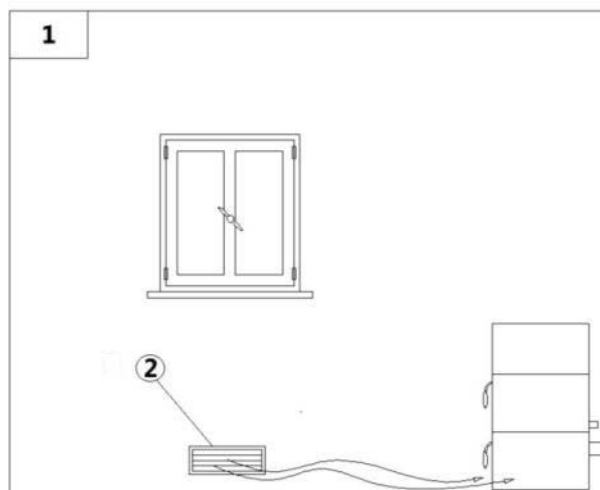

Fig. 10 - Directe luchttoevoer

LEGENDA	Fig. 10
1	Te ventileren vertrek
2	Buitenluchtinlaat

- Het is verplicht om voor buitenluchtre circulatie te zorgen ten behoeve van een goed welzijn in het vertrek.
- De luchttoevoer tussen de buitenlucht en het vertrek kan zowel direct plaatsvinden, via een opening in de buitenmuur van het vertrek (zie Fig. 10).
- Vertrekken als slaapkamers, berghokken, garages, magazijnen voor brandbaar materiaal mogen hiervoor niet in aanmerking komen.
- De luchtinlaatopening moet in zijn totaal een minimum netto oppervlak van 80 cm² hebben genoemd oppervlak moet vergroot worden als er andere actieve generatoren in het vertrek aanwezig zijn (bijvoorbeeld: een elektroventilator voor de extractie van verzadigde lucht, een keukenafzuigkap, andere kachels, enz.,). die het vertrek in onderdruk brengen.
- Het is noodzakelijk te laten nakijken - wanneer alle apparatuur ingeschakeld is - of de drukval tussen het vertrek en de buitenlucht niet groter is dan 4,0 Pa: vergroot de opening van de luchtinlaat zo nodig (EN 13384).
- De luchtinlaat moet tot stand gebracht worden op een hoogte vlakbij de vloer, met een extern rooster dat bescherming tegen vogels biedt, en op een wijze dat het door geen enkel object belemmerd wordt.
- **De luchtinlaat is niet nodig in het geval van een hermetisch gesloten installatie.**

4.2 INLAAT VERBRANDINGSLUCHT VOOR INSTALLATIE MET HERMETISCH GESLOTEN KAMER

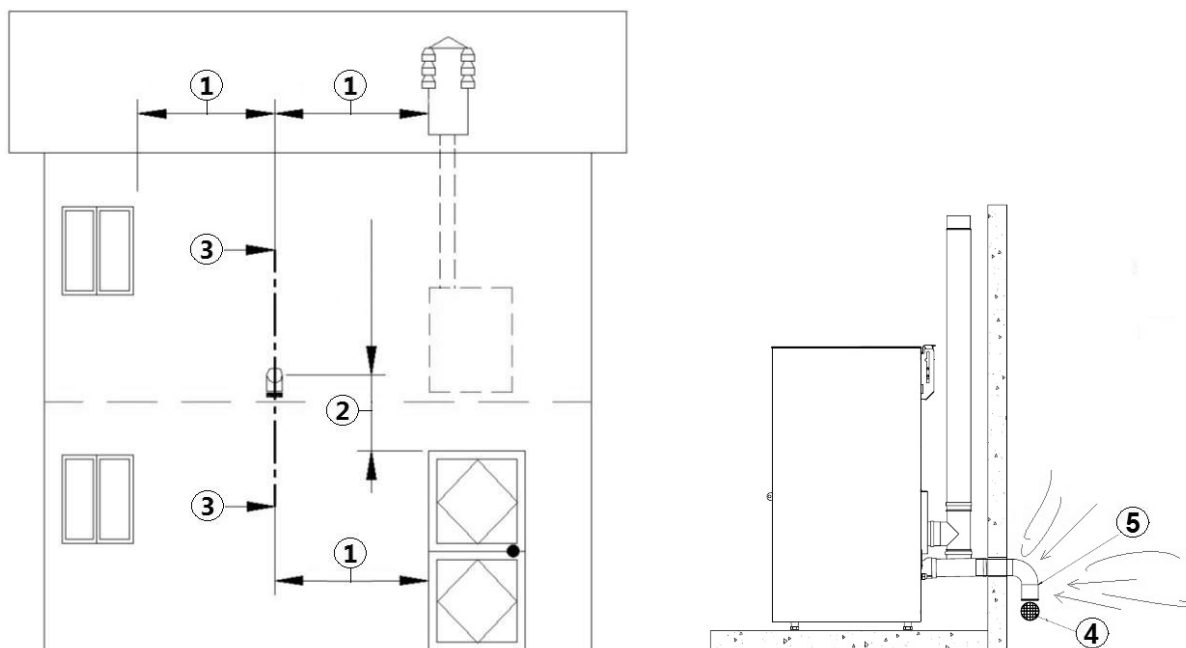

Fig. 11 - Luchtinlaat voor installatie met hermetisch gesloten kamer

LEGENDA	Fig. 11
1	$\geq 1,5$ m.
2	$\geq 0,3$ m.
3-3	Aanzicht dwarsdoorsnede
4	Beschermrooster
5	Opening van de bocht die omlaag gericht moet worden

Controleer of de aangekochte kachel een hermetisch gesloten kamer heeft. Als de kachel een hermetisch gesloten kamer heeft en u wilt dat de gehele installatie hermetisch gesloten is, volg dan onderstaande aanwijzingen:

- Het is noodzakelijk dat de lucht die voor de verbranding nodig is rechtstreeks van buitenaf opgenomen wordt.
- Gebruik een buis met minimaal $\text{\O}60$ mm en een maximumlengte van 2 meter. Zie voor de aansluiting de achterzijde van de kachel.
- De Franse norm laat de installatie in een schoorsteenpijp met dubbele wand toe (concentrisch systeem). De verbrandingslucht wordt opgenomen uit de dubbele wand.
- Het is noodzakelijk om tijdens de installatiefase de minimumafstanden die voor de verbrandingsluchtinlaat nodig zijn te laten nakijken, omdat (bijvoorbeeld) een geopende raam of deur een werveling veroorzaken die de benodigde verbrandingslucht aan de kachel kan onttrekken (zie het schema hieronder).
- Het is nodig op de buitenmuur een bocht van 90° te installeren om de toevoer van de verbrandingslucht te beschermen tegen de effecten van de wind: richt de opening van de bocht omlaag, zie **Fig. 11**.
- Voorzie de bocht van een extern beschermrooster tegen vogels en op een wijze dat het door geen enkel object belemmerd wordt.



Controleer bij de plaatselijke overheden of er beperkende normen zijn die op de inlaat van verbrandingslucht betrekking hebben: is dat het geval dan moeten deze in acht genomen worden.



In enkele landen en/of streken is de installatie met hermetisch gesloten kamer verplicht: houd u in geval van twijfel altijd aan de strengste regels.

4.3 INLAAT VERBRANDINGSLUCHT VOOR INSTALLATIE MET HERMETISCH GESLOTEN KAMER (KRIS³ - TECNO³ - EVO³ - ELISE³ - SHELL³ - SHELL³ PS - CRISTAL³ - GLASS - VERVE AT - PRETTY AT - TITANIA AT - VENERE AT)

Procedure voor de aansluiting met de kachel in een afgedichte kamer met concentrisch systeem:



Fig. 12 - Fase 1

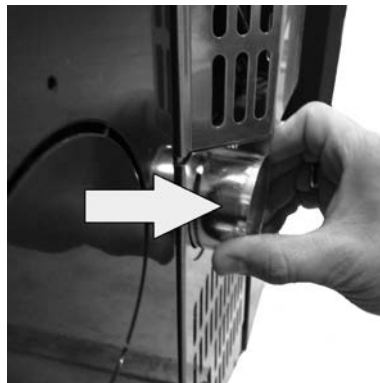

Fig. 13 - Fase 2

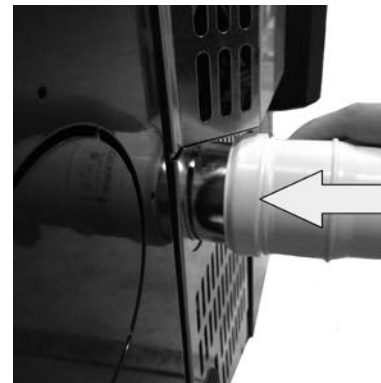

Fig. 14 - Fase 3

- Oorspronkelijke positie van de buis volledig ingetrokken (zie **Fig. 12**).
- Trek de buis circa 2 cm uit (zie **Fig. 13**).
- Plaats de vrouwelijke buis \varnothing 6 cm (zie **Fig. 14**).

4.4 INLAAT VERBRANDINGSLUCHT VOOR INSTALLATIE MET HERMETISCH GESLOTEN KAMER (SHELL³ UP - BREEZE AT)

Procedure voor de aansluiting met de kachel in een afgedichte kamer met concentrisch systeem:



Fig. 15 - Fase 1



Fig. 16 - Fase 2

- Verbind de de concentrische buis met de koppeling in achter de kachel (zie **Fig. 15**).
- Duw de concentrische buis tot aan de eindslag (zie **Fig. 16**).

5 INSTALLATIE

5.1 INLEIDING

- De positie van de montage moet gekozen worden op grond van de omgeving, de afvoer en het rookkanaal.
- Controleer bij de plaatselijke overheid of er beperkende normen zijn die betrekking hebben op de inlaat van de verbrandingslucht, de inlaat voor de ventilatie van het vertrek, de rookafvoerinstallatie, het rookkanaal en de schoorsteenpot.
- Controleer of de inlaat voor verbrandingslucht aanwezig is.
- Controleer de eventuele aanwezigheid van andere kachels of apparaten die de kamer in onderdruk kunnen brengen.
- Controleer met ingeschakelde kachel of er geen CO in het vertrek aanwezig is.
- Controleer of de schoorsteen de benodigde trek heeft.
- Controleer of tijdens de trek van de rook alles in veilige staat verkeert (eventuele rooklekken en afstanden ten opzichte van ontvlambaar materiaal, enz...).
- De installatie van het apparaat moet een gemakkelijke toegang voor de reiniging van het apparaat, de rookafvoerleidingen en het rookkanaal garanderen.

- De installatie moet een gemakkelijke toegang tot de elektrische voedingsstekker garanderen (zie **ELEKTRISCHE AANSLUITING a pag. 31**).
- Om meer apparaten te kunnen installeren, moet de buitenluchtinlaat de daarvoor geschikte afmetingen krijgen (zie **KENMERKEN a pag. 42**).

5.2 RUIIMTEBESLAG

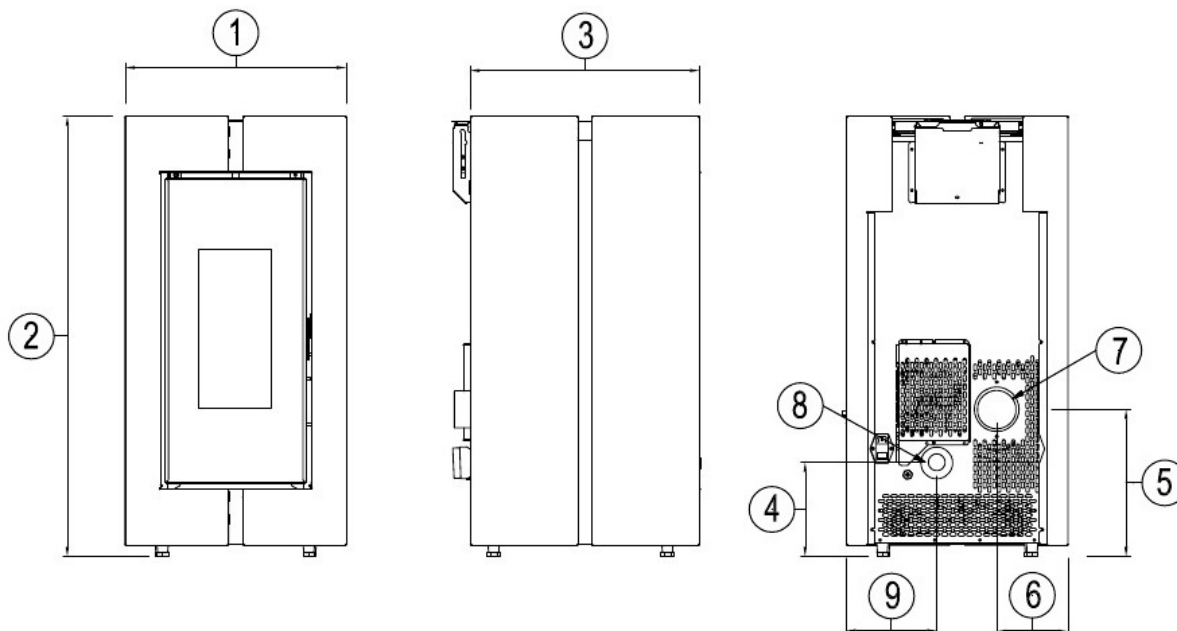

Fig. 17 - Algemene afmetingen: Tecna³

LEGENDE	Fig. 17
1	49,1 cm
2	96,1 cm
3	48,8 cm
4	23,8 cm
5	32,5 cm
6	16 cm
7	Rookgasafvoer d.8 cm
8	Inlaat verbrandingslucht d.6 cm
9	20 cm

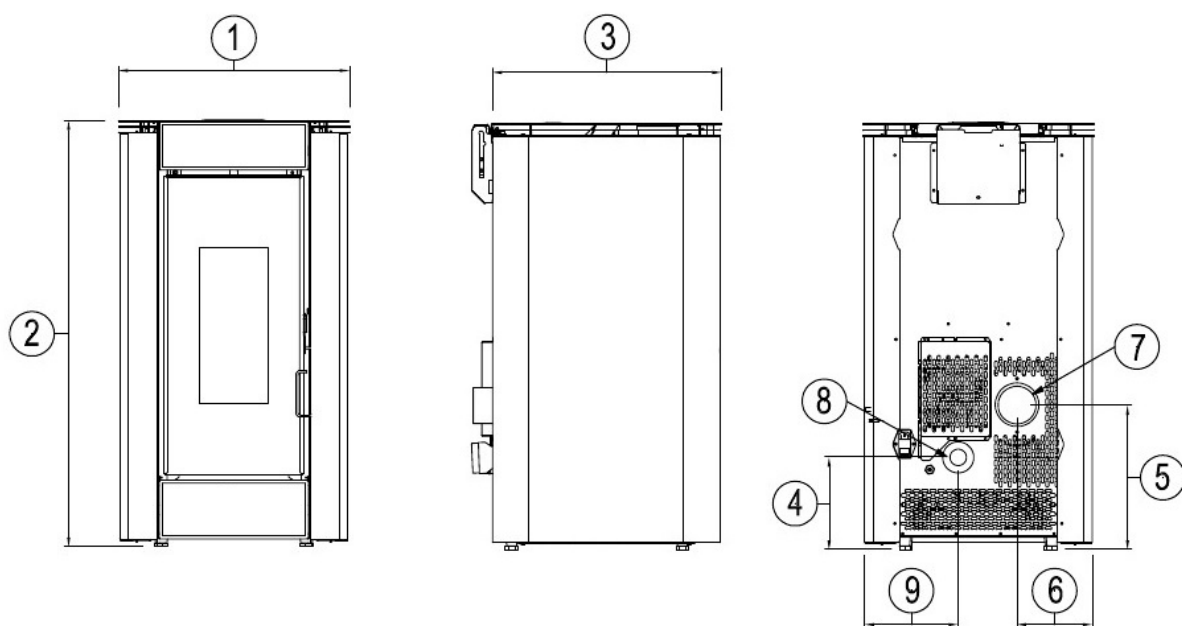

Fig. 18 - Algemene afmetingen: Evo³

LEGENDE	Fig. 18
1	52,8 cm
2	94,1 cm
3	52,8 cm
4	23,8 cm
5	32,5 cm
6	17,3 cm
7	Rookgasafvoer d.8 cm
8	Inlaat verbrandingslucht d.6 cm
9	21,5 cm

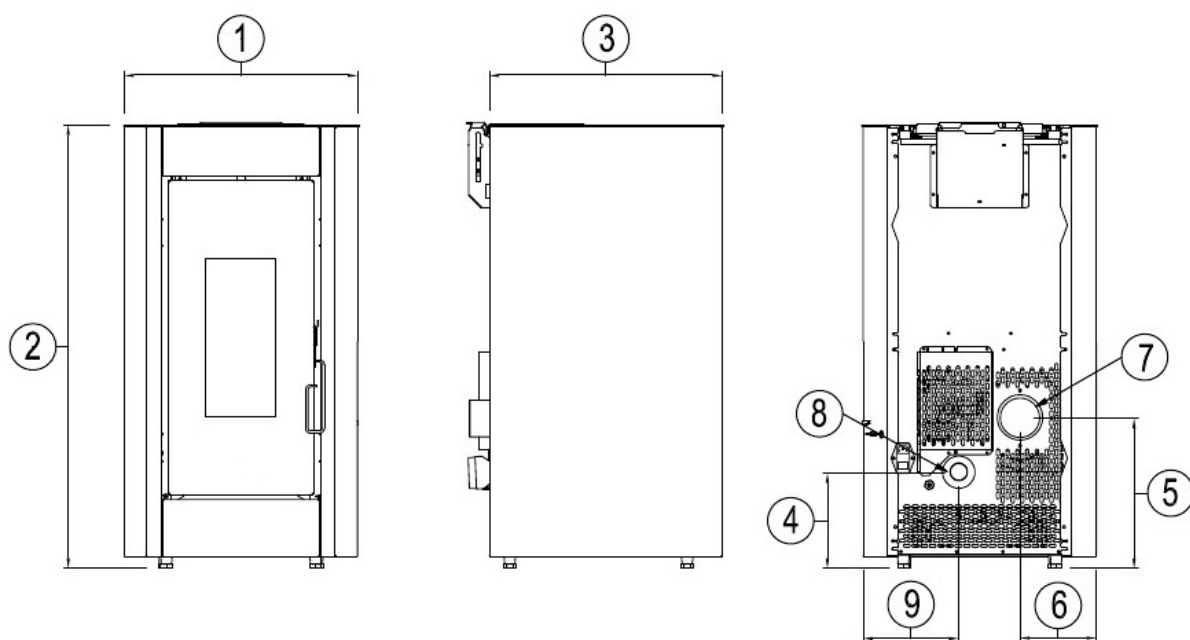

Fig. 19 - Algemene afmetingen: Kriss³

LEGENDE	Fig. 19
1	52,8 cm
2	94,1 cm
3	52,8 cm
4	23,8 cm
5	32,5 cm
6	17,3 cm
7	Rookgasafvoer d.8 cm
8	Inlaat verbrandingslucht d.6 cm
9	21,5 cm

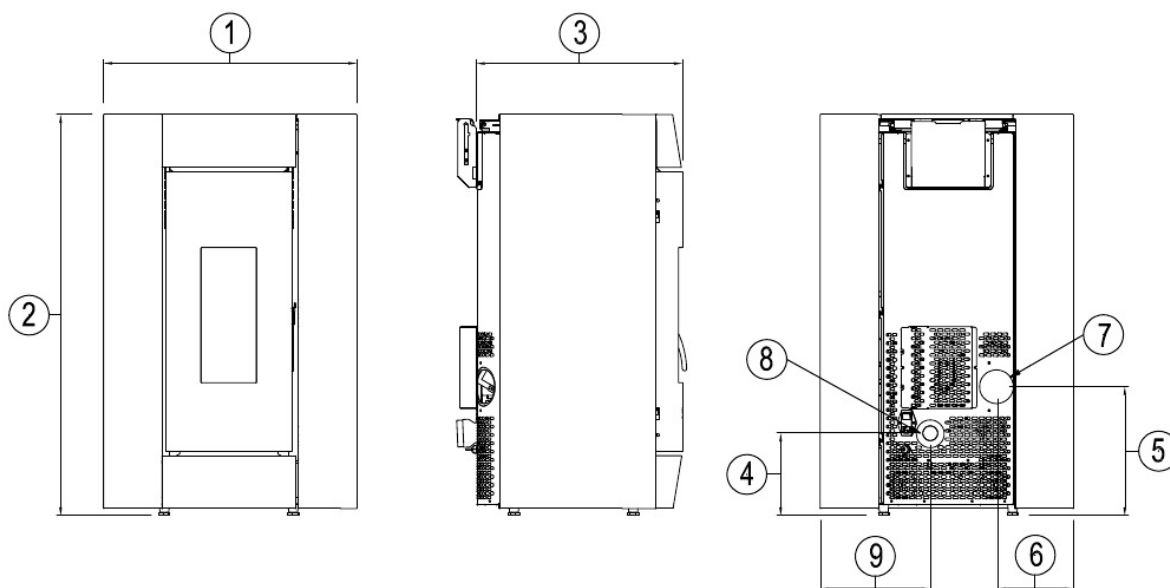

Fig. 20 - Algemene afmetingen: Elise³

LEGENDE	Fig. 20
1	62 cm
2	100 cm
3	52 cm
4	23,8 cm
5	32,5 cm
6	22,5 cm
7	Rookgasafvoer d.8 cm
8	Inlaat verbrandingslucht d.6 cm
9	26,3 cm

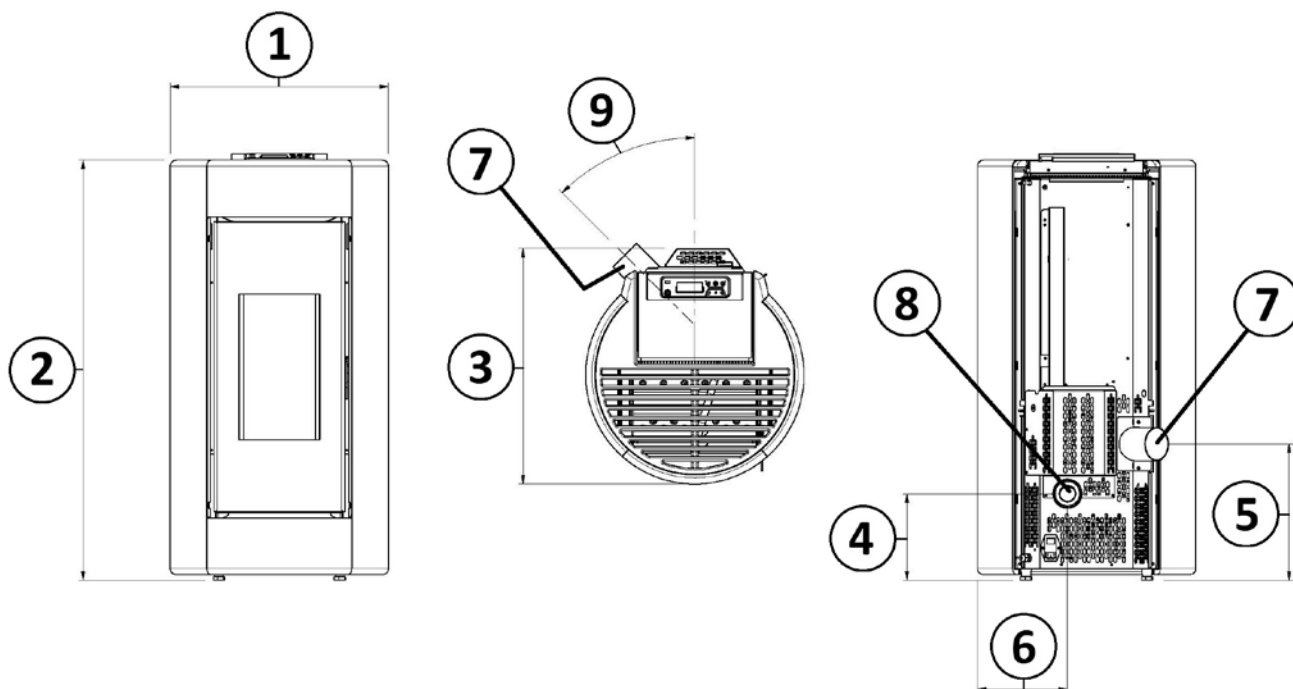

Fig. 21 - Algemene afmetingen: Shell^P

LEGENDE	Fig. 21
1	55,9 cm
2	100,8 cm
3	55,9 cm
4	19,4 cm
5	32,4 cm
6	21,5 cm
7	Rookgasafvoer d.8 cm
8	Inlaat verbrandingslucht d.6 cm
9	45°

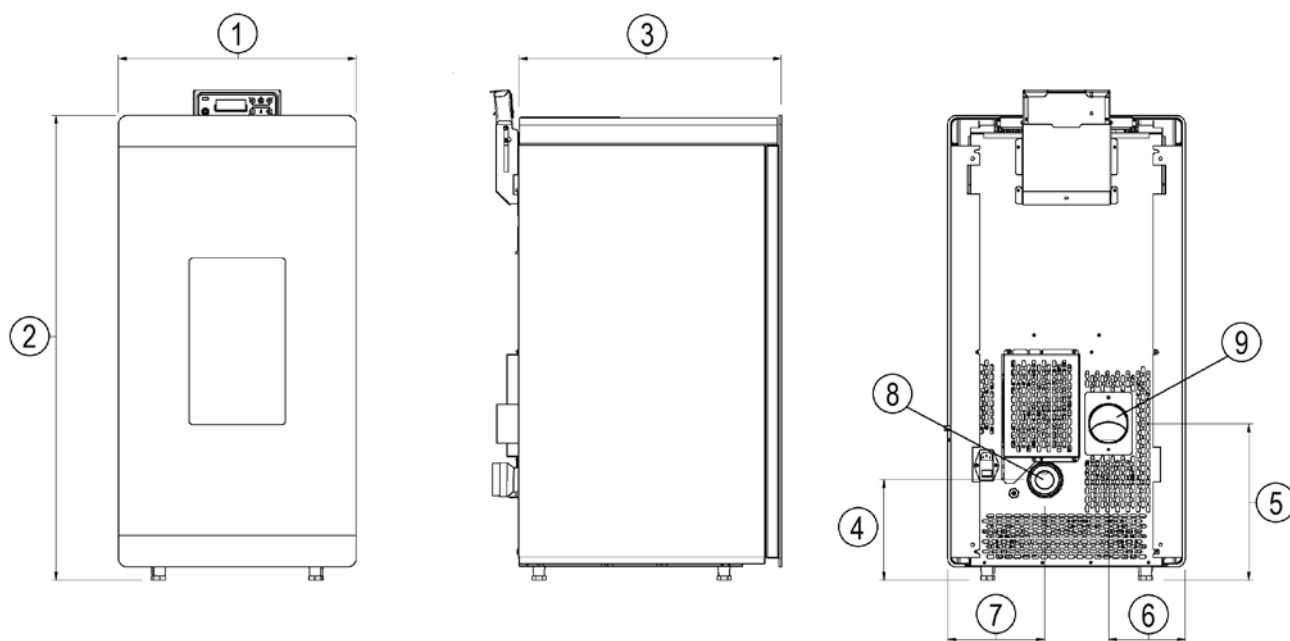

Fig. 22 - Algemene afmetingen: Glass

LEGENDE Fig. 22

1	49,2 cm
2	96,2 cm
3	54,6 cm
4	23,8 cm
5	32,5 cm
6	17,3 cm
7	21,5 cm
8	Inlaat verbrandingslucht d.6 cm
9	Rookgasafvoer d.8 cm

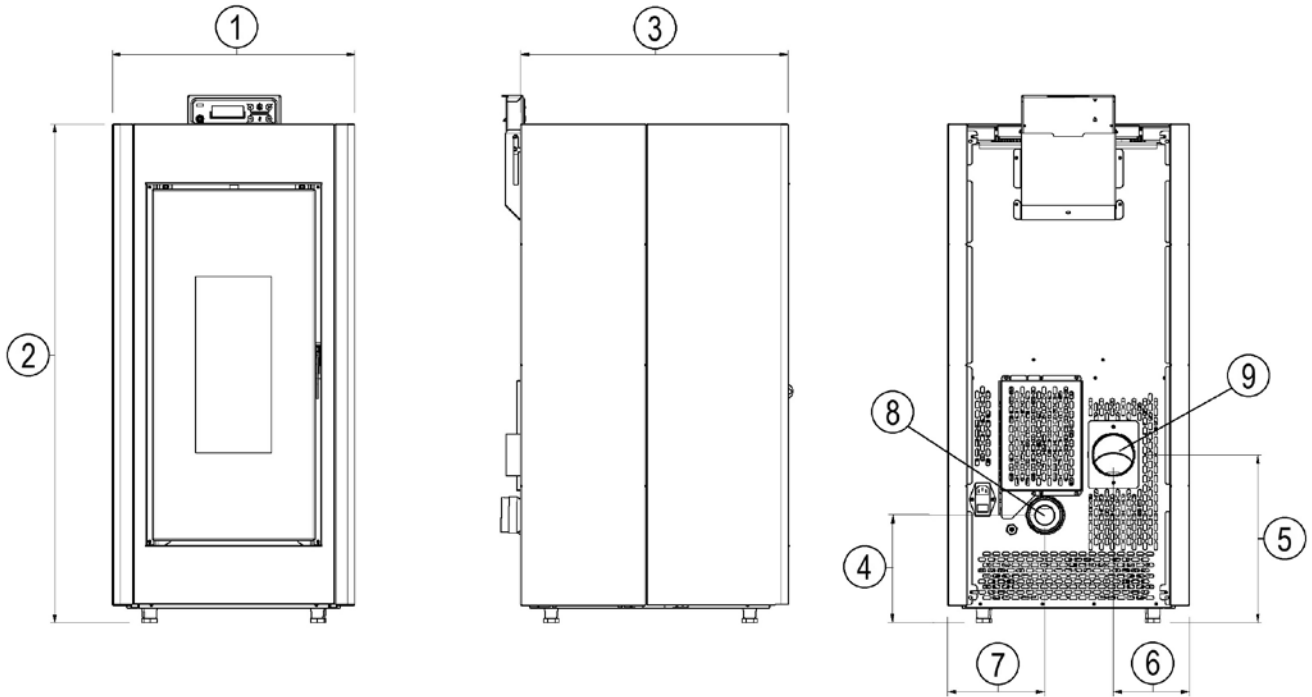

Fig. 23 - Algemene afmetingen: Verve Airtight

LEGENDE Fig. 23

1	46,6 cm
2	106 cm
3	51,6 cm
4	23,8 cm
5	32,5 cm
6	17,3 cm
7	21,5 cm
8	Inlaat verbrandingslucht d.6 cm
9	Rookgasafvoer d.8 cm

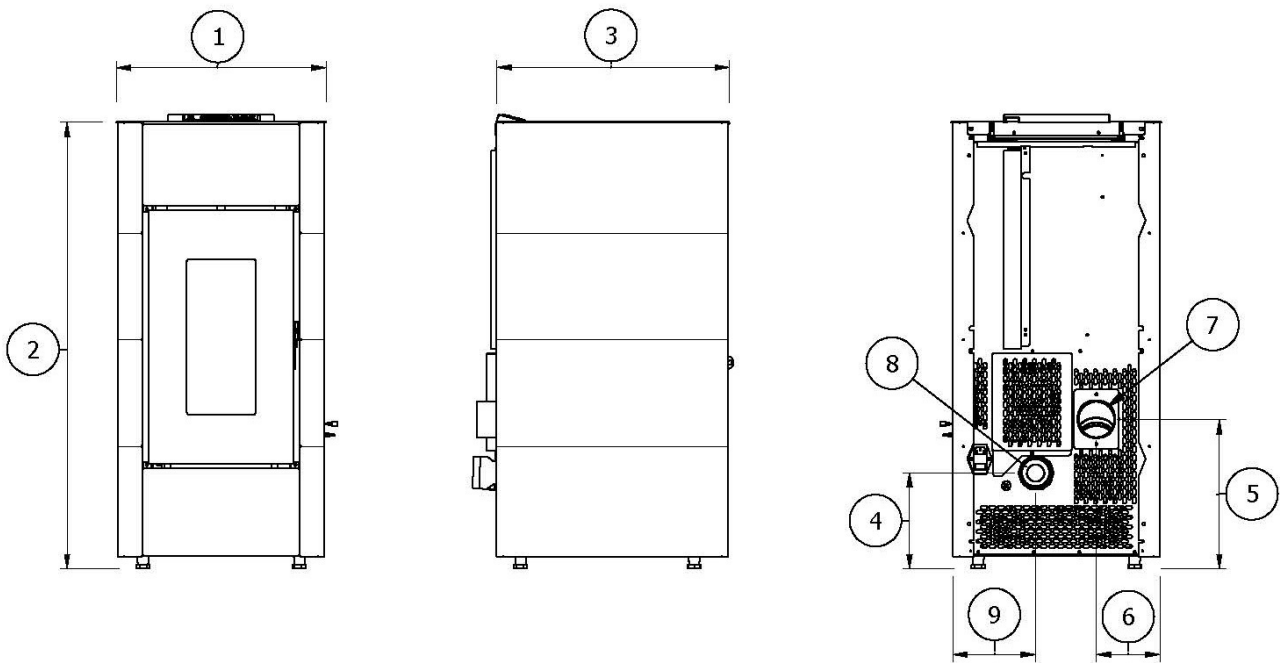

Fig. 24 - Algemene afmetingen: CristalP

LEGENDE	Fig. 24
1	45,6 cm
2	97 cm
3	50,6 cm
4	20,8 cm
5	32,4 cm
6	13,8 cm
7	Inlaat verbrandingslucht d.6 cm
8	Rookgasafvoer d.8 cm
9	17,9 cm

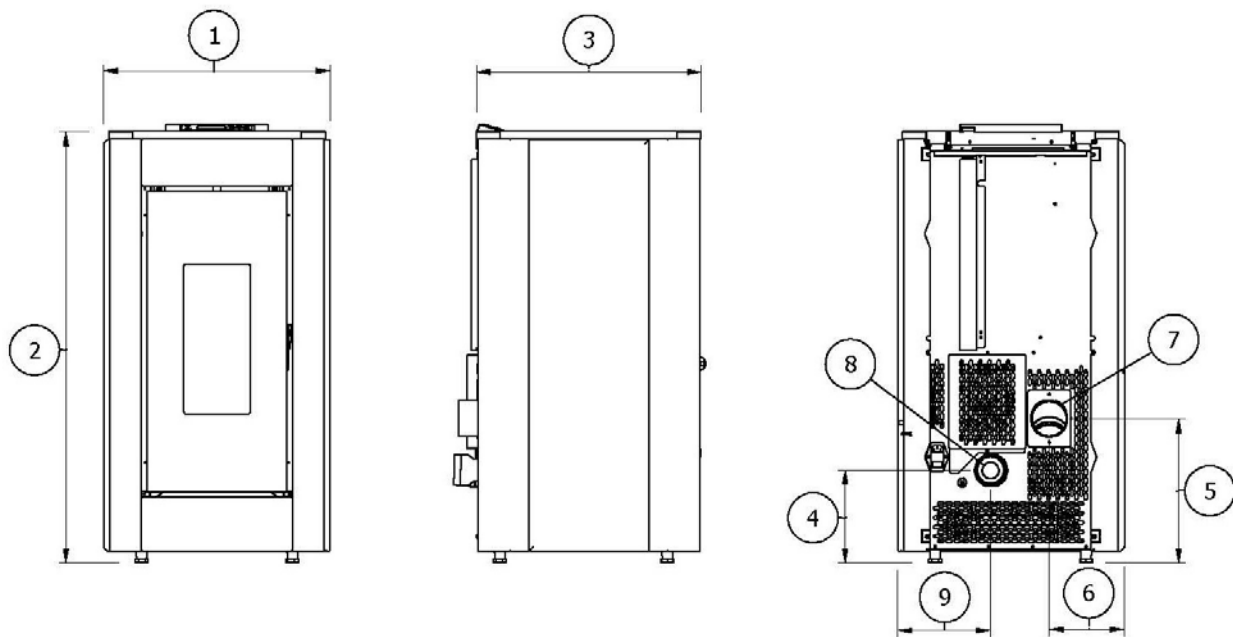

Fig. 25 - Algemene afmetingen: Pretty Airtight

LEGENDE	Fig. 25
1	51 cm
2	97 cm
3	50,7 cm
4	20,8 cm
5	32,4 cm
6	16,9 cm
7	Rookgasafvoer d.8 cm
8	Inlaat verbrandingslucht d.6 cm
9	20,9 cm

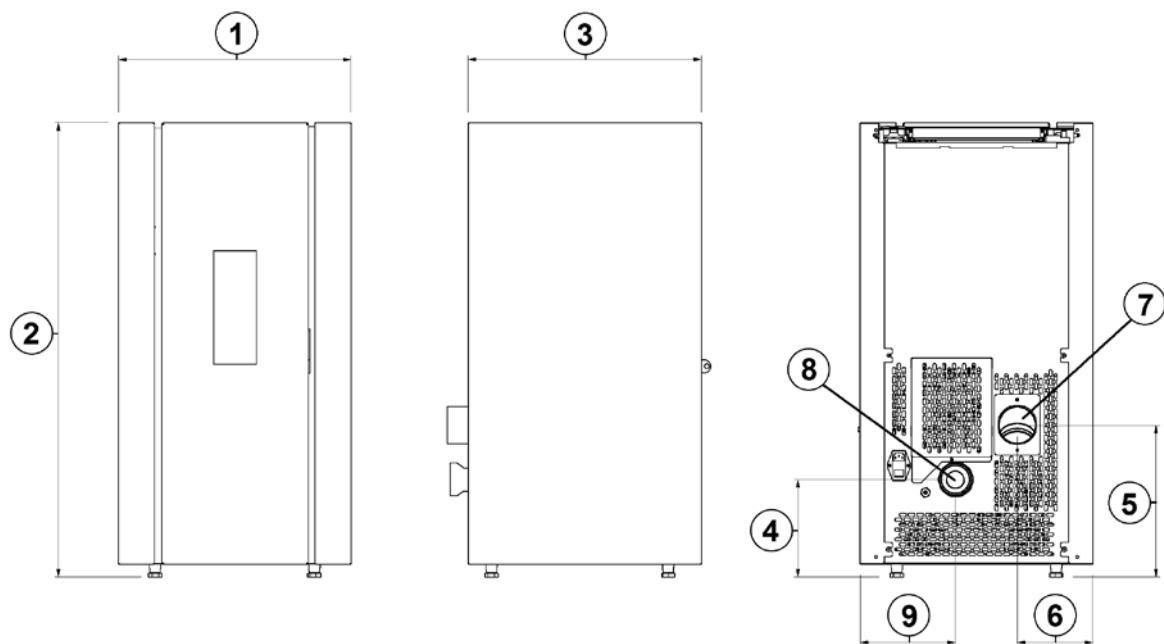

Fig. 26 - Algemene afmetingen: Titania Airtight - Venere Airtight

LEGENDE	Fig. 26
1	50 cm
2	97 cm
3	50 cm
4	20,8 cm
5	32,4 cm
6	16,1 cm
7	Rookgasafvoer d.8 cm
8	Inlaat verbrandingslucht d.6 cm
9	20,2 cm

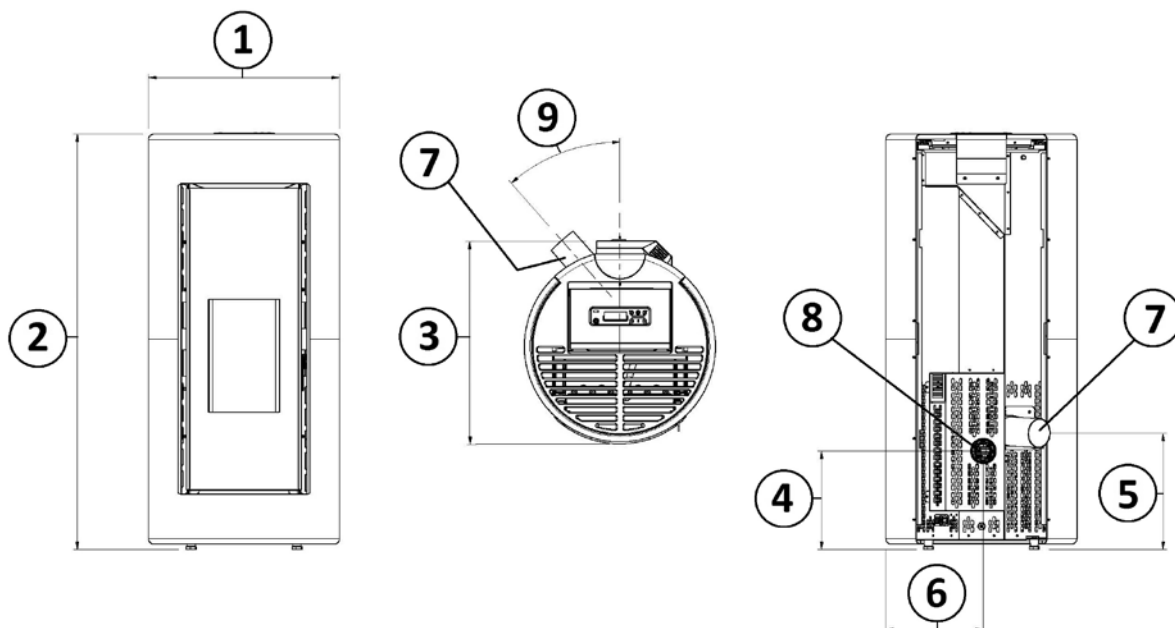

Fig. 27 - Algemene afmetingen: Shell^P Ps

LEGENDE	Fig. 27
1	52,3 cm
2	114 cm
3	57,5 cm
4	27 cm
5	31,8 cm
6	26,7 cm
7	Rookgasafvoer d.8 cm
8	Inlaat verbrandingslucht d.6 cm
9	45°

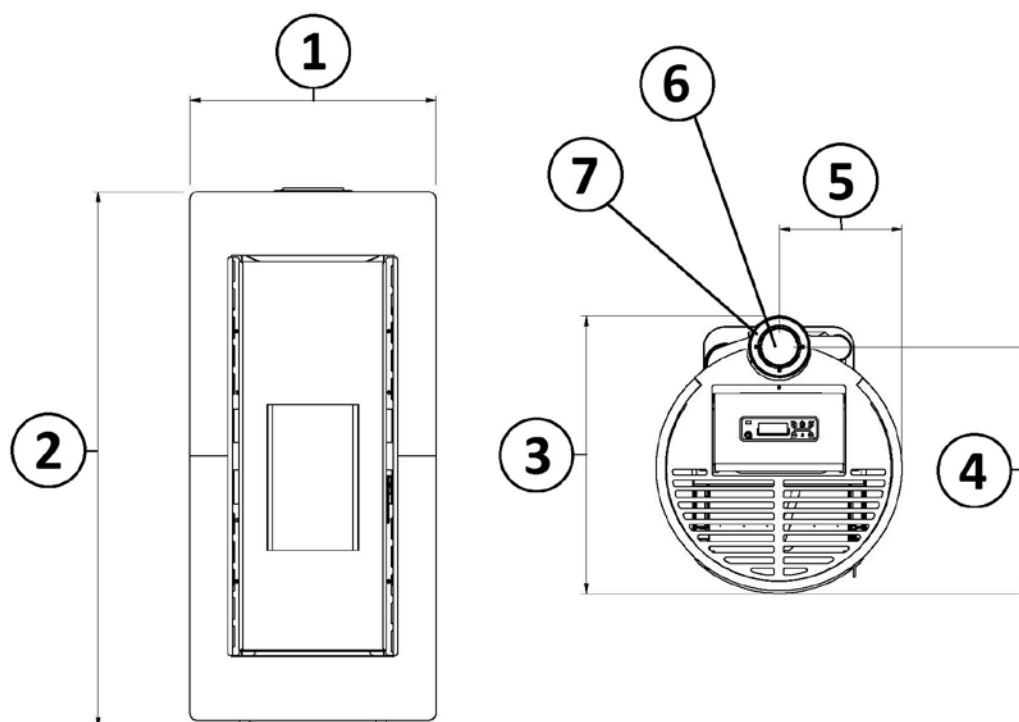

Fig. 28 - Algemene afmetingen: Shell^P Up

LEGENDE	Fig. 28
1	52,3 cm
2	114 cm
3	60 cm
4	52,2 cm
5	26,1 cm
6	Rookgasafvoer d.8 cm
7	Inlaat verbrandingslucht d.6 cm

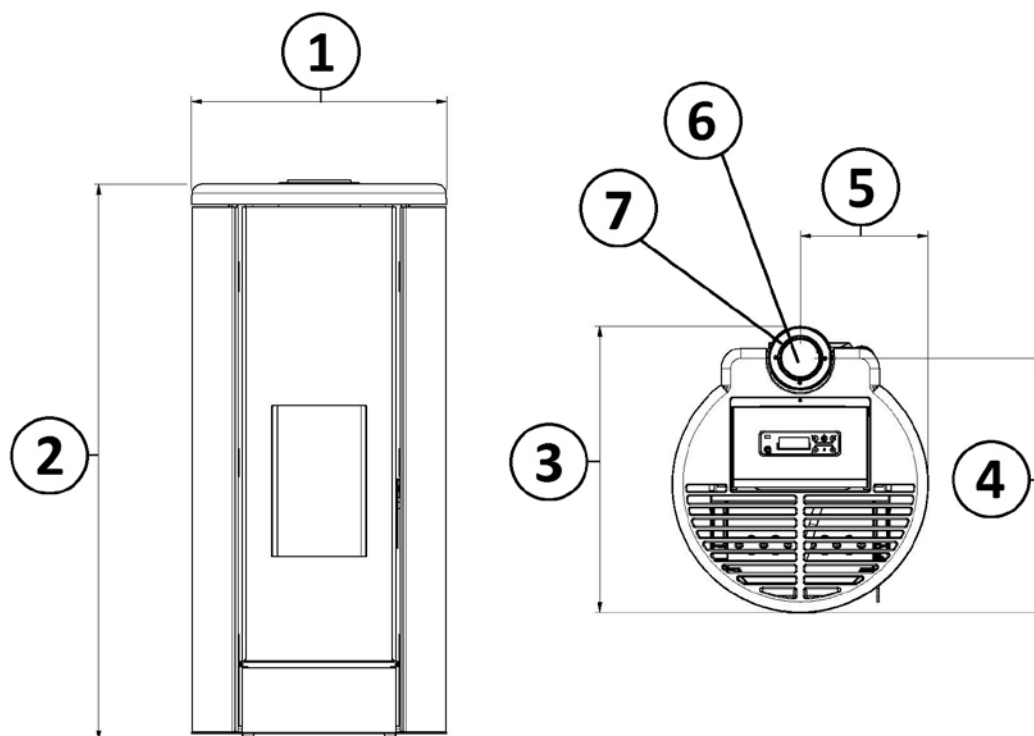

Fig. 29 - Algemene afmetingen: Breeze Airtight

LEGENDE	Fig. 29
1	52,8 cm
2	114 cm
3	60 cm
4	52,5 cm
5	26,4 cm
6	Rookgasafvoer d.8 cm
7	Inlaat verbrandingslucht d.6 cm

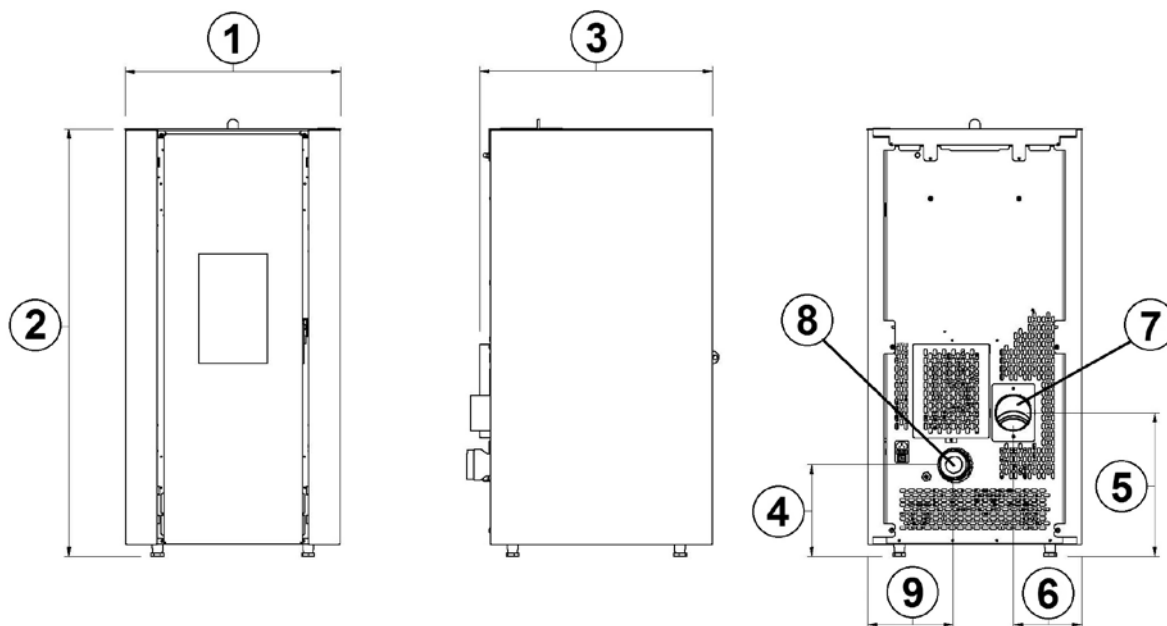

Fig. 30 - Algemene afmetingen: ELANE

LEGENDE	Fig. 30
1	48,6 cm
2	96,4 cm
3	52,5 cm
4	20,7 cm
5	32,3 cm
6	19,3 cm
7	15,5 cm
8	Rookgasafvoer d.8 cm
9	Inlaat verbrandingslucht d.6 cm

5.3 ALGEMENE INSTALLATIE

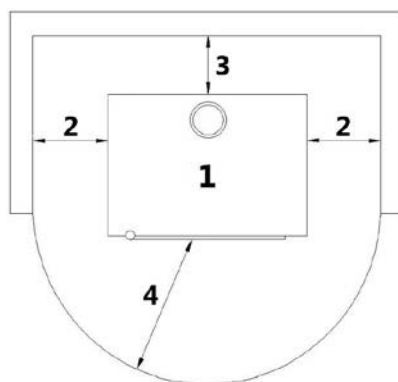

Fig. 31 - Algemene installatie

LEGENDE	Fig. 31
1	Inzetelement
2	Minimum zij-afstand = 300 mm
3	Minimum achterafstand = 200 mm
4	Minimum voorafstand = 1000 mm

- Het is verplicht de kachel los van eventuele muren en/of meubels te installeren, met een minimale luchtdoorgang van 300 mm rondom de zijkanten en van 200 mm aan de achterkant, om een doeltreffende koeling van het apparaat mogelijk te maken, alsmede een goede verspreiding van de warmte in het vertrek (zie **Fig. 31**).
- Als de wanden van ontvlambaar materiaal zijn, controleer dan de veiligheidsafstanden (zie **Fig. 31**).

- Controleer op het maximum vermogen of de temperatuur van de muren nooit hoger is dan 80°C. Installeer zo nodig een vuurvaste plaat op de muren in kwestie.
- In enkele landen worden de gemetselde draagmuren ook als ontvlambare muren beschouwd.

5.4 MONTAGE/DEMONTAGE HAARDDEUR

DEMONTAGE DEUR

Voor bepaalde ingrepen (zoals de montage van de zijpanelen en het reinigen) moet de deur van de haard gedemonteerd worden. Om de deur te verwijderen, als volgt te werk gaan:

- De deur openen.
- Met behulp van een schroevendraaier de hendel in de richting van de pijl draaien (zie **Fig. 32**).
- De deur heffen zodat de deurpinnen uit de beugels van de structuur komen (zie **Fig. 33**).
- De deur op een veilige plaats zetten tot ze weer wordt gebruikt.

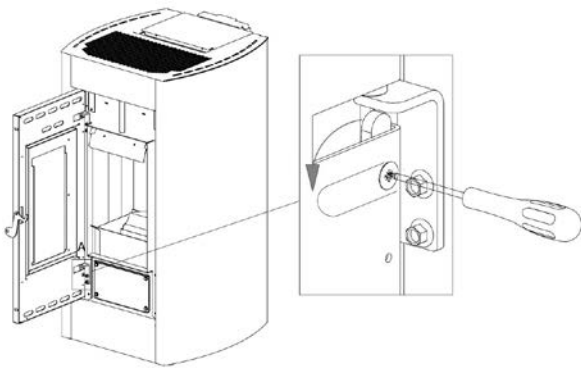

Fig. 32 - Verwijdering van de schroeven

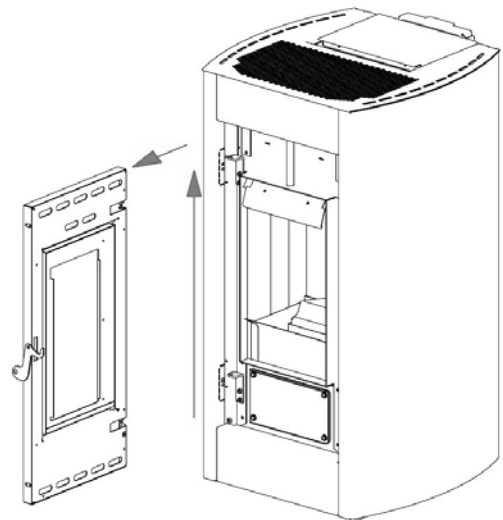

Fig. 33 - Verwijdering van de deur

MONTAGE VAN DE DEUR

Om de deur te monteren moeten de deurpinnen in de gaten van de beugel gestoken worden, aanwezig op de structuur. Nadat de deur is gemonteerd de hendel omhoog doen zodat de deur geblokkeerd blijft.

5.5 MONTAGE EVO³ ZIJPANELEN

- Het deksel verwijderen: de bovenste 4 schroeven losdraaien (zie **Fig. 34**).
- Met de vinger de bovenste tongetjes op de zwarte profielen naar buiten plooiën (zie **Fig. 35**).
- Breng de zijpanelen van bovenaf op de daarvoor bestemde geleiders aan en laat ze langzaam volledig omlaag schuiven (zie **Fig. 36**).
- Het deksel opnieuw op de tanden plaatsen (zie **Fig. 37**).

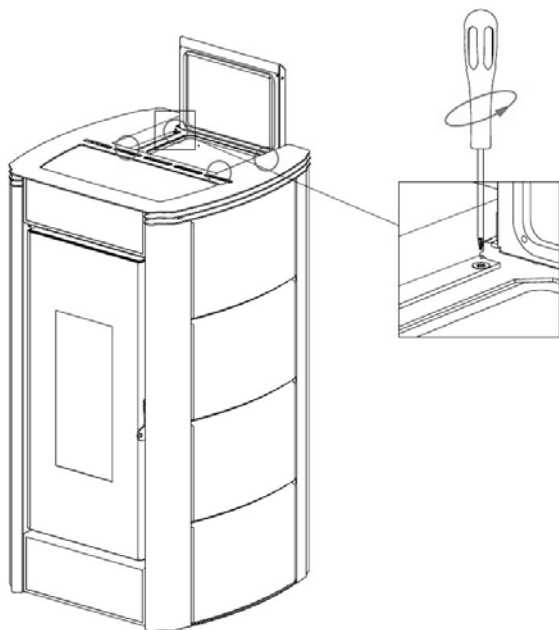

Fig. 34 - Verwijdering van de schroeven

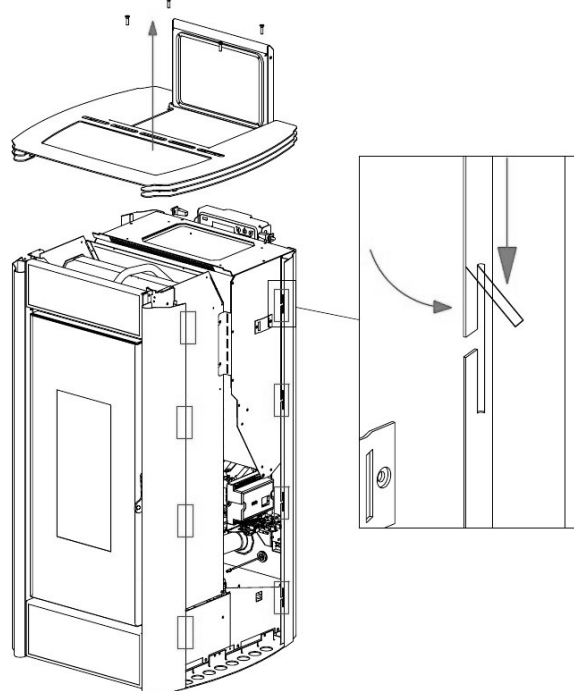

Fig. 35 - De tongetjes plooiën

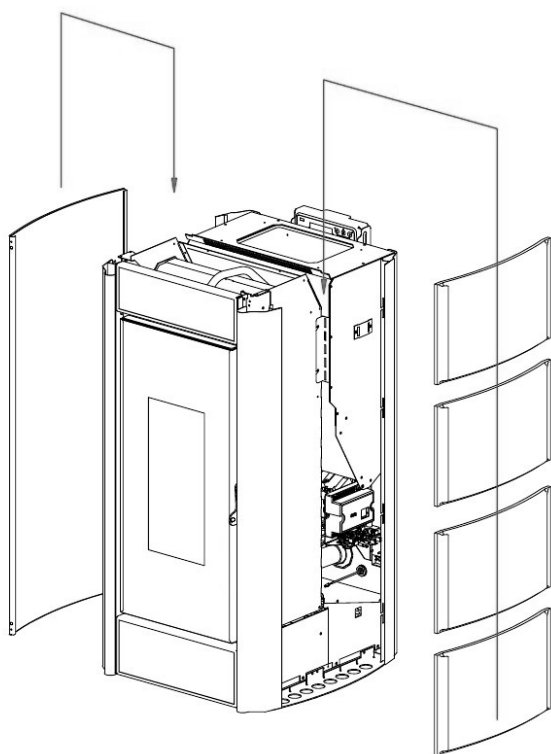

Fig. 36 - De zijpanelen invoegen

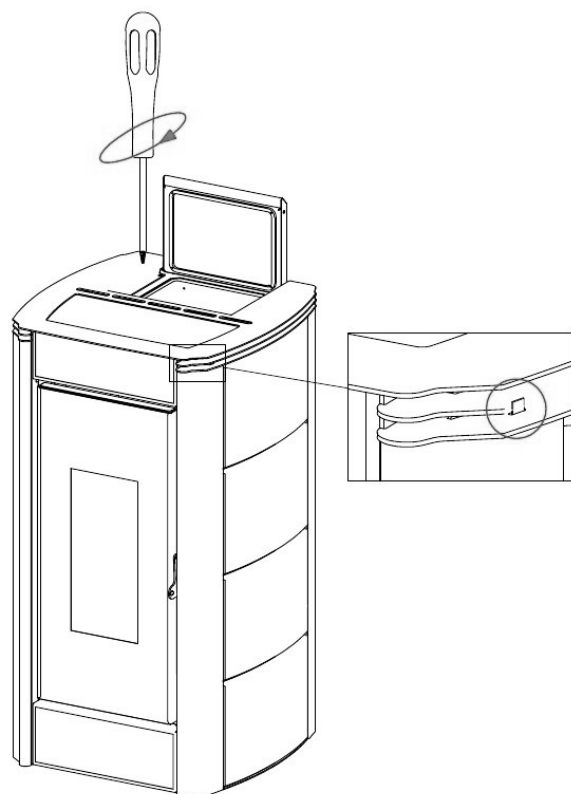

Fig. 37 - Het deksel plaatsen

5.6 MONTAGE ZIJPANELEN VERVE AIRTIGHT

- Verwijder het voorpaneel: draai de 4 schroeven los (zie **Fig. 38**).
- Haak de gekleurde panelen vast: zet het voorste deel vast tussen de geleiders die op de kachel aanwezig zijn, haak ze vervolgens achter vast met behulp van de tandjes (zie **Fig. 39**).
- Breng het voorpaneel weer in positie (zie **Fig. 40**).

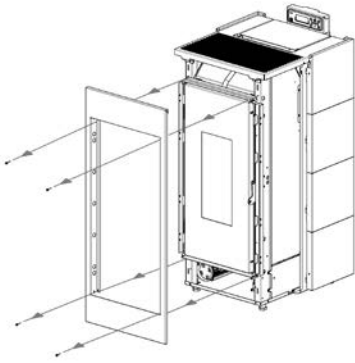

Fig. 38 - Verwijdering voorpaneel

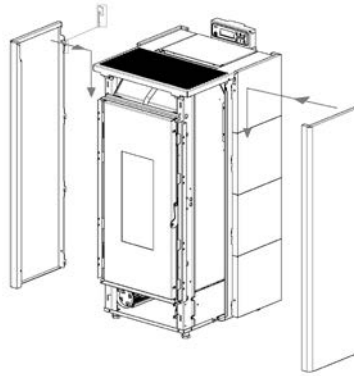

Fig. 39 - Haak de panelen vast

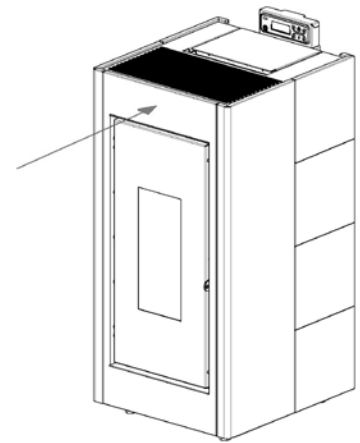

Fig. 40 - Breng de voorzijde weer in positie

5.7 MONTAGE GLASS-DEUR

- Draai de schroeven aan op de openingen op het glas: 4 schroeven met ronde kop en 2 schroeven met platte kop (zie **Fig. 41**).
- Plaats het glas op de metalen deur: haak de koppen van de schroeven vast aan de gaten van de deur (zie **Fig. 42**).
- Blokkeer de schroeven (zie **Fig. 43**).
- Indien nodig moet u de deur bijregelen via de voorziene schroeven op de scharnieren (zie **Fig. 44**).

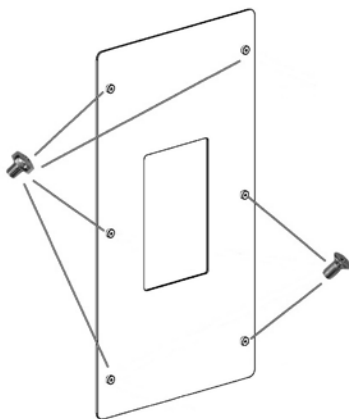

Fig. 41 - Draai de schroeven aan

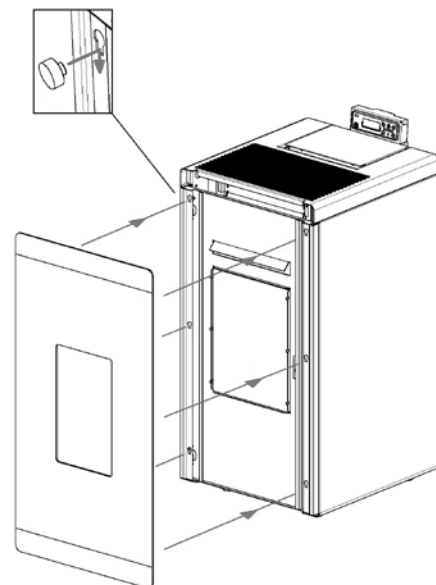

Fig. 42 - Plaats het glas

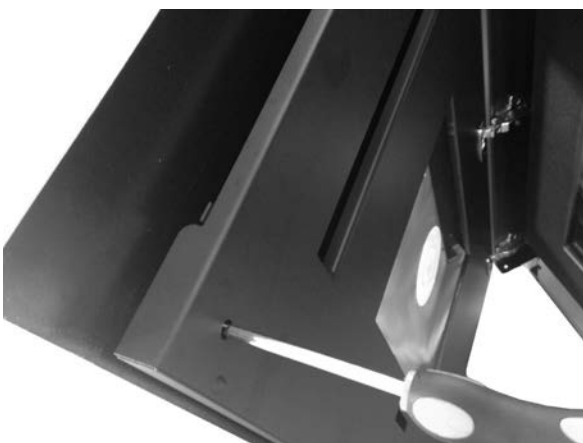

Fig. 43 - Blokkering schroeven



Fig. 44 - Deur bijregelen

5.8 MONTAGE ZIJPANELEN PRETTY AIRTIGHT

METAAL

- Steun het gekleurd paneel op een vlak (zie **Fig. 45**) en hef m.b.v. een tang alle tongetjes (zie **Fig. 46**).
- Haak het zijpaneel vast in de toegewijde uitsparingen (zie **Fig. 47**).
- NB: de 2 tegengestelde tongetjes dienen om het paneel vast te zetten.



Fig. 45 - Gekleurd paneel



Fig. 46 - De tongetjes plooiën



Fig. 47 - Haak het paneel vast

MAJOLICA EN STEEN

- De deur verwijderen (zie **MONTAGE/DEMONTAGE HAARDDEUR a pag. 23**).
- Draai de achterste en voorste schroeven van het zijpaneel los (zie **Fig. 48**) en verwijder het (zie **Fig. 49**).



Fig. 48 - Verwijdering van de schroeven



Fig. 49 - Verwijdering van de flank

- Steun de majolica of steen met de voorzijde naar beneden op een vlak (zie **Fig. 50**).
- Positioneer het eerder verwijderd paneel boven de afwerking ter hoogte van de bevestigingsgaten en draai de schroeven vast (zie **Fig. 51**).
- Herplaats het paneel met de afwerking op de kachel.
- Herplaats de deur.
- NB: men raadt aan een tweede persoon in te schakelen voor de montage van de panelen in majolica en steen.



Fig. 50 - Positionering afwerking



Fig. 51 - Schroef de afwerking aan het zijpaneel

5.9 DEMONTAGE VAN DE TECNA³ ZIJPANELEN

Demonteer de panelen achteraan om bij de interne onderdelen te komen zoals hierna wordt beschreven:

- De schroeven 4 achterste schroeven losdraaien (zie **Fig. 52**).
- De achterste zijpanelen losmaken (zie **Fig. 53**).
- Voor de montage gaat u in omgekeerde zin te werk.

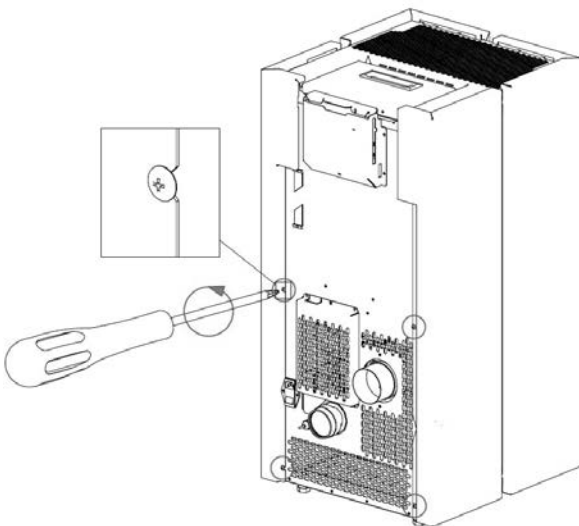

Fig. 52 - Verwijder de schroeven

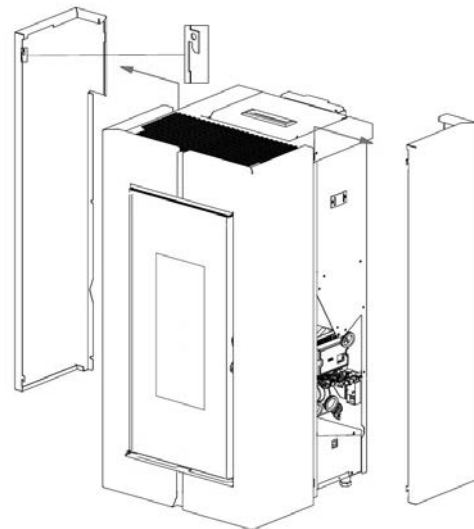

Fig. 53 - De zijpanelen losmaken

De voorste zijpanelen demonteren zoals hierna wordt beschreven:

- De deur verwijderen (zie **MONTAGE/DEMONTAGE HAARDDEUR a pag. 23**).
- De 4 schroeven losdraaien en de zwarte profielen onder en boven de deur verwijderen (zie **Fig. 54**).
- De voorste zijpanelen losmaken (zie **Fig. 55**).
- Voor de montage gaat u in omgekeerde zin te werk.

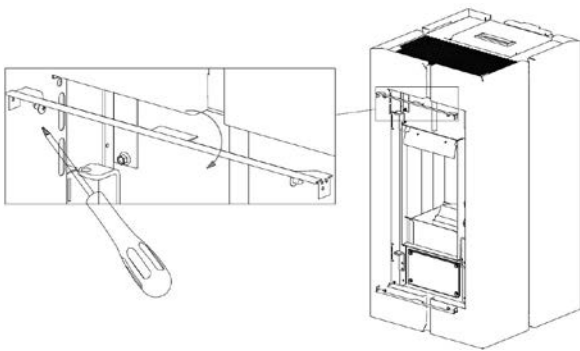

Fig. 54 - Verwijdering profielen

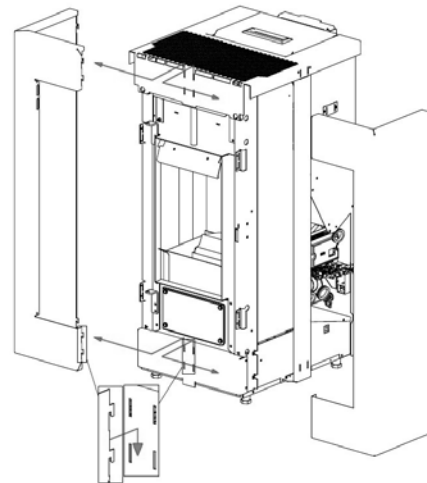

Fig. 55 - De zijpanelen losmaken

5.10 DEMONTAGE VAN DE KRIS³ - CRISTAL³ ZIJPANELEN

Demonteer de zijpanelen om bij de interne onderdelen te komen zoals hierna wordt beschreven:

- De deur verwijderen (zie **MONTAGE/DEMONTAGE HAARDDEUR** a pag. 23). (NB: De deur moet niet gedemonteerd worden om het rechtse zijpaneel te verwijderen).
- Draai de 6 schroeven achteraan los (zie **Fig. 56**).
- Draai de 6 schroeven vooraan los en verwijder de zijpanelen (zie **Fig. 57** en **Fig. 58**).
- Voor de montage gaat u in omgekeerde zin te werk.

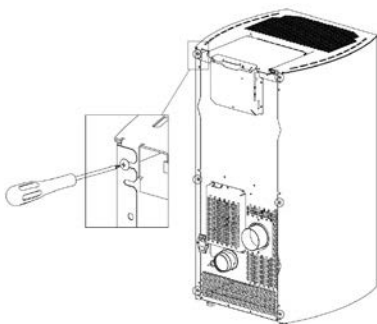

Fig. 56 - Draai de schroeven los

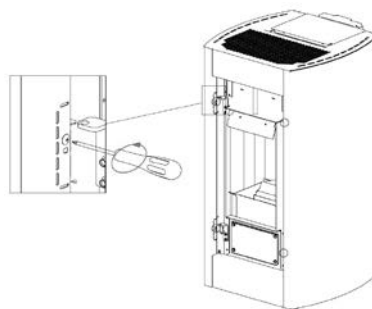

Fig. 57 - Verwijder de schroeven

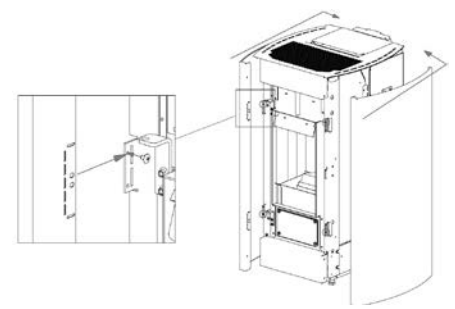

Fig. 58 - Verwijdering zijpanelen

5.11 DEMONTAGE VAN DE ELISE³/SHELL³ ZIJPANELEN

Demonteer de zijpanelen om bij de interne onderdelen te komen zoals hierna wordt beschreven:

- De zijpanelen van onder naar boven losmaken (zie **Fig. 59**).
- Voor de montage in omgekeerde zin te werk gaan. De frontpanelen kunnen zowel verticaal als horizontaal geregeld worden zodat ze overeenstemmen met de zijpanelen (zie **Fig. 60** en **Fig. 61**).



Fig. 59 - Verwijdering zijpanelen

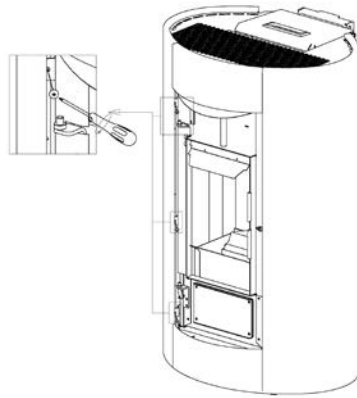

Fig. 60 - Tandem

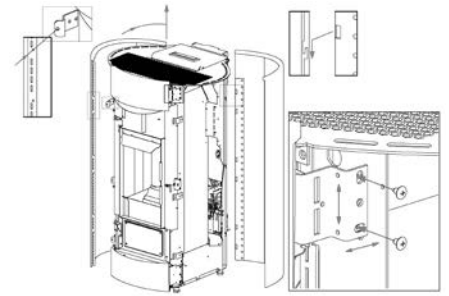

Fig. 61 - Regelingen

5.12 DEMONTAGE VAN DE VERVE AIRTIGHT ZIJPANELEN

Demonteer de zijpanelen om bij de interne onderdelen te komen zoals hierna wordt beschreven:

- Draai de 4 schroeven achteraan los (zie **Fig. 70**).
- Verwijder de zijpanelen (zie **Fig. 71**).
- Voor de montage gaat u in omgekeerde zin te werk.

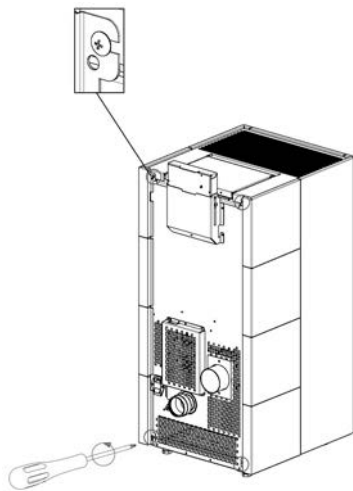

Fig. 62 - Draai de schroeven los

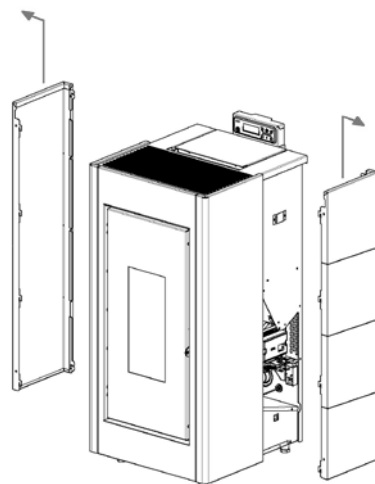

Fig. 63 - Verwijdering zijpanelen

5.13 DEMONTAGE BEKLEDING SHELL³ / SHELL³ PS / SHELL³ UP

Demonteer de zijpanelen om bij de interne onderdelen te komen zoals hierna wordt beschreven:

- Verwijder de deur en de voorste profielen rechts en links (zie **Fig. 64** en **Fig. 65**).
- Verwijder de achterste schroeven die de omhulsels blokkeren; haal het bovenste omhulsel er vanaf de bovenkant af en het onderste door hem naar u toe te trekken (zie **Fig. 66**, **Fig. 67**, **Fig. 68** en **Fig. 69**).
- Voor de montage in omgekeerde zin te werk gaan.



Fig. 64 - Verwijdering deur



Fig. 65 - Verwijdering schroeven en profielen (rechts en links).



Fig. 66 - Verwijdering voorste profielen (rechts en links).



Fig. 67 - Verwijdering achterste schroeven



Fig. 68 - Haal het bovenste omhulsel er vanaf de bovenkant af.



Fig. 69 - Haal het onderste omhulsel eraf door hem naar u toe te trekken.

5.14 DEMONTAGE VAN DE GLASS ZIJPANELEN

Demonteer de zijpanelen om bij de interne onderdelen te komen zoals hierna wordt beschreven:

- Draai de 6 schroeven achteraan los (zie **Fig. 70**).
- Verwijder de zijpanelen (zie **Fig. 71**).
- Voor de montage gaat u in omgekeerde zin te werk.

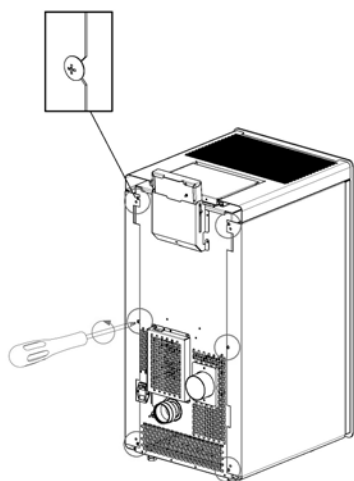

Fig. 70 - Draai de schroeven los

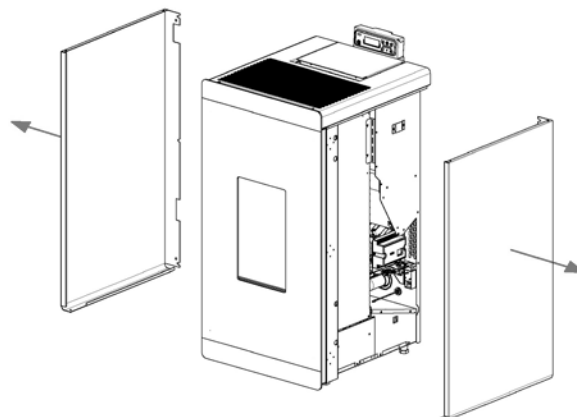

Fig. 71 - Verwijdering zijpanelen

5.15 DEMONTAGE VAN DE BREEZE AIRTIGT ZIJPANELEN

Demonteer de zijpanelen om bij de interne onderdelen te komen zoals hierna wordt beschreven:

- Verwijder het gietijzeren deksel (zie **Fig. 72**).
- Draai de achterste schroeven van de flanken vast (zie **Fig. 73**).
- Open de flank en haak deze los uit de tanden (zie **Fig. 74**).
- Voor de montage gaat u in omgekeerde zin te werk.

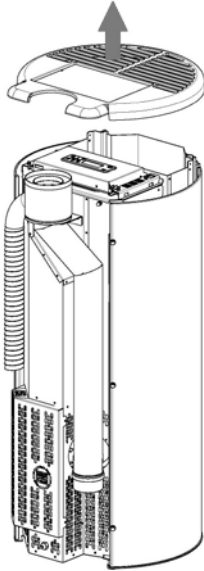

Fig. 72 - Verwijdering top

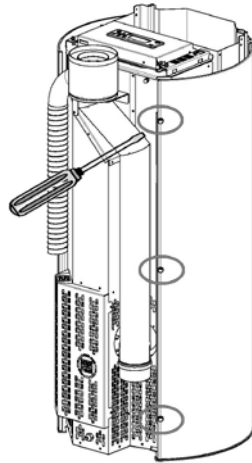

Fig. 73 - Schroeven verwijderen

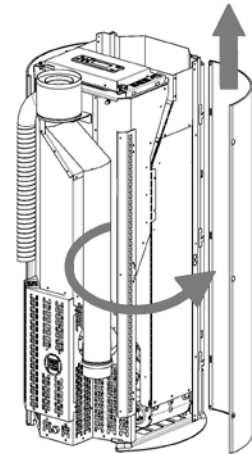

Fig. 74 - Verwijdering van de flank

5.16 ELEKTRISCHE AANSLUITING



Belangrijk: het apparaat moet door een geautoriseerd technicus geïnstalleerd worden!

- De elektrische aansluiting vindt plaats met een kabel met stekker op een elektrisch stopcontact dat geschikt is om de lading en de specifieke spanning van ieder afzonderlijk model te verdragen, zoals aangeduid wordt in de tabel met technische gegevens (zie **KENMERKEN a pag. 42**).
- De stekker moet gemakkelijk toegankelijk zijn wanneer het apparaat geïnstalleerd is.
- Controleer bovendien of het elektriciteitsnet over een doeltreffende aardverbinding beschikt: als die niet aanwezig of niet efficiënt is, zorg dan voor een aardverbinding in overeenstemming met de wettelijke voorschriften.
- Sluit de voedingskabel eerst op de achterkant van de kachel aan (zie **Fig. 75**) en daarna op een elektrisch wandstopcontact.



Fig. 75 - Elektrisch stopcontact met hoofdschakelaar

- De O/I-hoofdschakelaar (zie **Fig. 75**) mag alleen geactiveerd worden om de kachel in te schakelen. Het is raadzaam de hoofdschakelaar in alle andere gevallen uitgeschakeld te laten.
- Gebruik geen verlengsnoer.
- Als de voedingskabel beschadigd is, moet deze door een geautoriseerd technicus vervangen worden.

- Wanneer de kachel gedurende lange tijd niet gebruikt zal worden, is het raadzaam de stekker uit het elektrische wandstopcontact te halen.

5.17 AANSLUITING EXTERNE THERMOSTAAT

De kachel is reeds werkzaam via een thermostaatsonde die zich binnenin de kachel zelf bevindt. Als u dat wenst kan de kachel op een externe omgevingsthermostaat aangesloten worden. Deze handeling moet door een geautoriseerd technicus uitgevoerd worden.

De kabels die van de externe thermostaat komen met de klem "Term opt" op de kaart aansluiten, aanwezig op de kachel. De externe thermostaat zoals volgt activeren (fabrieksinstelling OFF):

- Op de "menutoets" drukken.
- Met de pijltjes scrollen tot bij "Selectie".
- Op "menu" drukken.
- Opnieuw met de pijltjes scrollen tot bij "Ext.Thermostaat".
- Op "menu" drukken.
- Op de toetsen - + drukken.
- Om de externe thermostaat te activeren "On" kiezen.
- Op de "menutoets" drukken om te bevestigen.

5.18 AANSLUITING EXTERNE THERMOSTAAT (ELANE)

De kachel is reeds werkzaam via een thermostaatsonde die zich binnenin de kachel zelf bevindt. Als u dat wenst kan de kachel op een externe omgevingsthermostaat aangesloten worden. Deze handeling moet door een geautoriseerd technicus uitgevoerd worden.

De kabels die van de externe thermostaat komen met de klem "**Term opt**" op de kaart aansluiten, aanwezig op de kachel. De externe thermostaat zoals volgt activeren (fabrieksinstelling OFF):

- Druk enkele seconden op de toets menu (1).
- Druk meermaals op de toets P2 totdat **M8 - IJkingen technicus** "M8-SEt tEcHnic".
- Druk op de toets P3 om te selecteren.
- Stel het password in met de toetsen P1 of P2 (door de toets ingedrukt te houden wordt de instelling versneld).
- Druk op de toets P3 om te bevestigen.
- Druk op de toetsen P1 of P2 tot de weergave **M8 - 2 Diverse ijkingen** "M8-2 SEt GEnErAL".
- Bevestig met P3.
- Scrol met de toets P3 tot: **Pr46 Inschakelen Afstand** "Pr46 rEMotE EnABLEd".
- Druk op de toets P1 of P2 om de status te wijzigen.
- Bevestig met de toets P3.
- Scrol met de toets P1 of P2 tot aan **M8 - B Uitgang** "M8-b ESCAPE".
- Bevestig met de toets P3.
-
- Druk op de toets P1 (set temperatuur) en stel de waarde **t-e "t-E"** in. De buitethermostaat is nu ingeschakeld.

5.19 AFSTELLING KACHEL EN METING ONDERDRUK

Deze kachel is voorzien van een opnamepunt op de voorraadbak om de onderdruk in de verbrandingskamer te kunnen meten en om de correcte werking ervan te controleren.

Handel als volgt om dit uit te voeren:

- Verwijder de inspectiecarter "C" aan de rugzijde van de carter (zie **Fig. 76**).
- Schroef de moer "D" los die onderin de voorraadbak zit, nabij de drukregelaar.
- Sluit een digitale drukregelaar aan met behulp van een slangetje om de onderdruk te meten (zie **Fig. 77**).
- Laad de transportschroef via de voorziene functie.
- Start de kachel en stel "Vlam" op vermogen 1 in (het starten van deze kachel duurt 8 tot 10 minuten om een minimale trek te garanderen).
- Vergelijk de gemeten waarden met de waarden in de tabel.
- Wijzig het vermogen iedere 10 minuten en wacht tot die zich stabiliseert.
- Open het menu van de gebruiker en wijzig de parameters indien nodig.

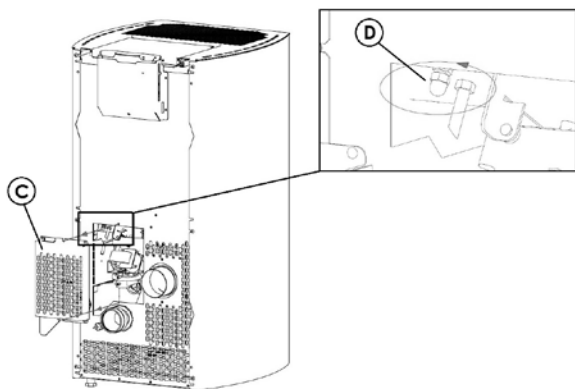

Fig. 76 - Carter verwijderen

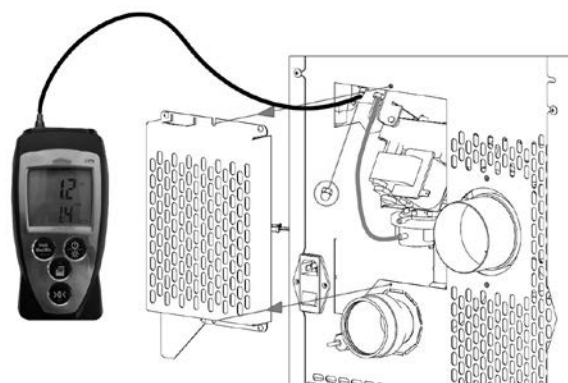

Fig. 77 - Aansluiting digitale drukregelaar

GEGEVEN	P1	P2	P3	P4	P5
Onderdruk - temperatuur kachel 7 kW	19/21 Pa - 110°C	32/35 Pa - 125°C	48/50 Pa - 145°C	52/54 Pa - 160°C	63/65 Pa - 165°C
Onderdruk - temperatuur kachel 8,5 kW	19/21 Pa - 110°C	32/35 Pa - 125°C	49/51 Pa - 155°C	63/65 Pa - 165°C	68/70 Pa - 180°C
Onderdruk - temperatuur kachel 9 kW	19/21 Pa - 110°C	32/35 Pa - 125°C	49/51 Pa - 155°C	63/65 Pa - 165°C	73/75 Pa - 190°C

NB: voor een goede verbranding moeten de onderdrukwaarden begrepen zijn tussen ± 5 Pa en de temperatuurwaarden tussen $\pm 10^\circ\text{C}$.

5.20 INSTALLATIE CONCENTRISCHE ROOKUITGANG MET LOSGEKOPPELDE VERBRANDINGSLUCHT (ALLEEN MODEL BREEZE AT)

De kachel kan voorbereid worden om aangesloten te worden op het rookkanaal via een concentrische buis, dankzij de speciale van tevoren geïnstalleerde aansluiting.

Als het wegens andere behoeften nodig is de verbrandingslucht rechtstreeks op te nemen via een buitenmuur, dan kan de buis van de lucht losgekoppeld worden van de concentrische aansluiting.

Handel als volgt:

- Trek de flexibele buis (verbrandingslucht) uit de concentrische aansluiting door de metalen klem los te schroeven (zie Fig. 78).
- De buis is gereed om aangesloten te worden op een buitenmuur (zie Fig. 79).



Fig. 78 - Flexibele buis naar buiten trekken



Fig. 79 - Losgekoppelde luchtbus

6 BUITENGEWOON ONDERHOUD

6.1 INLEIDING

Voor een lange levensduur van de kachel moet regelmatig een algehele reiniging uitgevoerd worden zoals vermeld wordt in onderstaande paragrafen.

- De rookafvoerleidingen (rookleiding + rookkanaal + schoorsteenpot) moeten altijd door een geautoriseerde specialist gereinigd, geveegd en gecontroleerd worden in overeenstemming met de plaatselijke regelgeving, met aanduiding van de fabrikant en met de richtlijnen van uw verzekeringsmaatschappij.
- Het is bovendien nodig om de verbrandingskamer minstens één keer per jaar te laten reinigen en de pakkingen na te laten kijken, de motoren en de ventilatoren te laten reinigen en het elektrische gedeelte te laten controleren.



Al deze werkzaamheden moeten tijdig geprogrammeerd worden in overleg met de geautoriseerde technische assistentiedienst.

- Na een lange periode van onbruik dient men te controleren of de rookgasafvoerpijp geen obstructies bevat, alvorens de kachel in te schakelen.
- Als de kachel op continue en intense wijze gebruikt wordt, moet het gehele systeem (met inbegrip van de schoorsteen) vaker gereinigd en gecontroleerd worden.
- Voor de eventuele vervanging van beschadigde delen dient u de geautoriseerde verkoper om originele vervangingsonderdelen te vragen.

6.2 ONDERHOUD TRANSPORTSCHROEF

Ga als volgt te werk voor het onderhoud van de transportschroef:

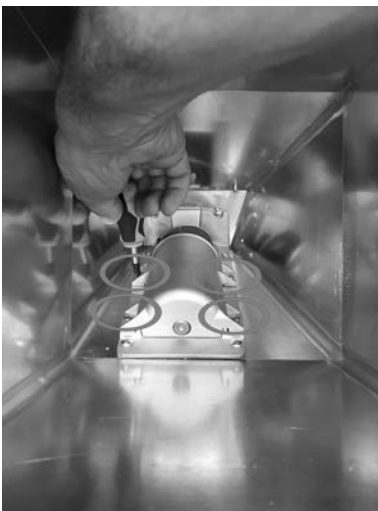

Fig. 80 - Verwijdering van de schroeven



Fig. 81 - Verwijdering van het omhulsel

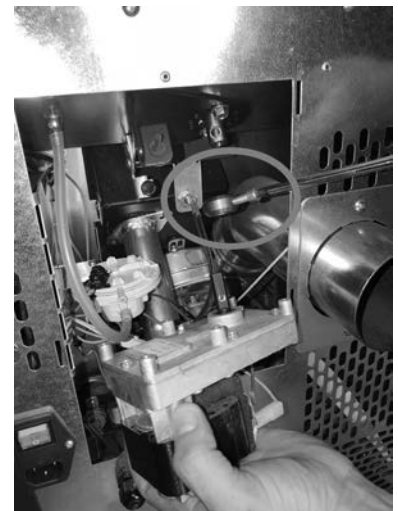

Fig. 82 - Verwijdering van de reductiemotor

- Langs het reservoir de 4 schroeven van het omhulsel van de transportschroef losdraaien (zie **Fig. 80**).
- Verwijder het omhulsel (zie **Fig. 81**).
- Verwijder de reductiemotor door de blokkerende schroef los te draaien (zie **Fig. 82**).



Fig. 83 - Verwijdering spiraal



Fig. 84 - Verwijdering lager

- Verwijder de spiraal (zie **Fig. 83**).
- Verwijder het lager indien versleten (zie **Fig. 84**) en vervang het.
- Voor de montage gaat u in omgekeerde zin te werk.

6.3 REINIGING ROOKLEIDING

Reinig het afvoersysteem ieder seizoen (of 1500 uur werk).



Fig. 85 - Reiniging rookleiding

- Verwijder de inspectie stekker van de T (zie **Fig. 85**).
- Zuig de as die is opgebouwd binnen.
- Voer na de reiniging de werkzaamheden in omgekeerde volgorde uit en controleer de intacte staat en de efficiëntie van de pakking. Vervang deze indien nodig.



Het is belangrijk de dop hermetisch te sluiten anders zullen schadelijke rookgassen in het vertrek verspreid worden.

6.4 REINIGING KAMER VAN DE ROOKGASSEN EN ROOKDOORGANGEN

Reinig de rookgassenkamer ieder seizoen (of 1500 uur werk).

- Verwijder de zijpanelen van de kachel naargelang het model (zie relatieve hoofdstukken).
- Als de kachel koud is, de deur openen en de plaat "F" verwijderen door de twee schroeven te verwijderen (zie **Fig. 86**).
- Om de plaat "G" te verwijderen moet de deur verwijderd worden (zie relatief hoofdstuk).
- Nadat de platen werden verwijderd met de meegeleverde borstel de wanden van de warmtewisselaar afschrapen zodat de as naar beneden valt.
- De bovenste deflector verwijderen (zie **Fig. 87**), eventueel de as opzuigen en de wanden van de verbrandingskamer reinigen.
- Na het reinigen de procedure in omgekeerde zin uitvoeren en controleren of de pakking intact en efficiënt is. Laat ze indien nodig door een geautoriseerde technicus vervangen.

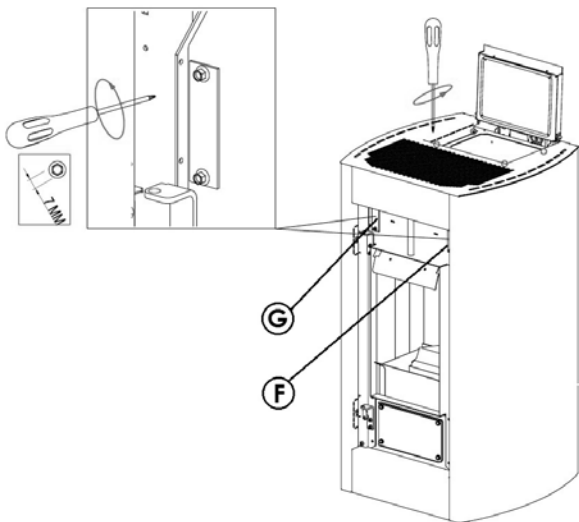

Fig. 86 - Verwijdering van de platen

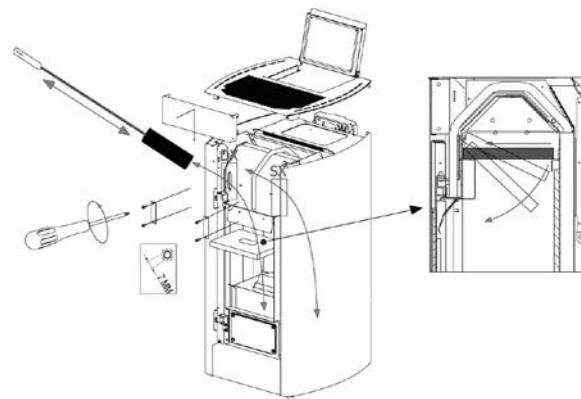

Fig. 87 - Reiniging

Na de reiniging van de bovenste warmtewisselaar, moeten de vier schroeven verwijderd worden die de plaat "C" aan de structuur bevestigen. Verwijder de pakking "D" en reinig de onderste ruimte waar het vuil van de vorige reinigingen zich ophoopt (zie **Fig. 88**). Verwijder de schroeven die de plaat "E" met de structuur bevestigen en reinig de ventilator met de meegeleverde borstel. Zuig eventueel de resten op (zie **Fig. 89**). Vervang indien nodig de pakking "D".

Controleer de afdichting van de keramische vezelpakkingen, aanwezig op de deur van de kachel. Bestel indien nodig de nieuwe pakkingen bij de leverancier of neem contact op met een erkend servicecenter.

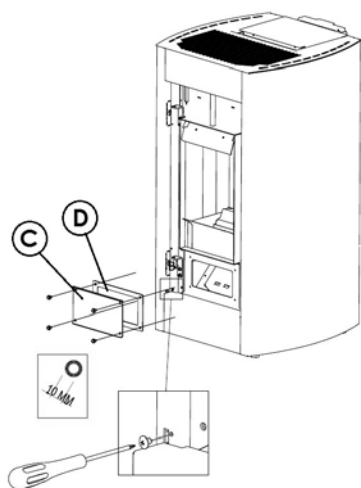

Fig. 88 - Verwijdering van de plaat

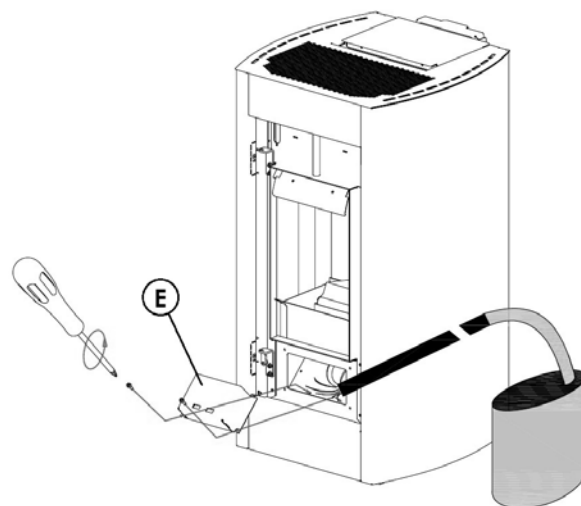

Fig. 89 - Reiniging



De frequentie waarmee de installatie voor rookafvoer moet worden gereinigd, is afhankelijk van het gebruik van de kachel en van het type installatie. Wij adviseren om het onderhoud en de seizoenreiniging te laten uitvoeren door een erkend servicecenter zodat ook een algemene controle wordt uitgevoerd.

6.5 REINIGING ONDERSTE RUIMTE

Na de reiniging van de verbrandingskamer, adviseren we om te vervolgen met het reinigen van het rooster "G" op de achterzijde van de kachel (zie **Fig. 90**) en de ventilators "V". Verwijder eventueel stof en vuil om de prestaties te behouden (zie **Fig. 91**). Reinig jaarlijks de kamerventilator en verwijder de as of het stof die onbalans en luidruchtigheid van de schoepen veroorzaken.

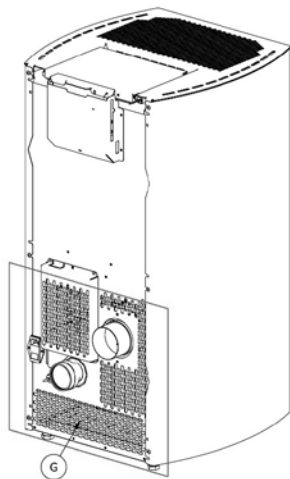

Fig. 90 - Achterste rooster

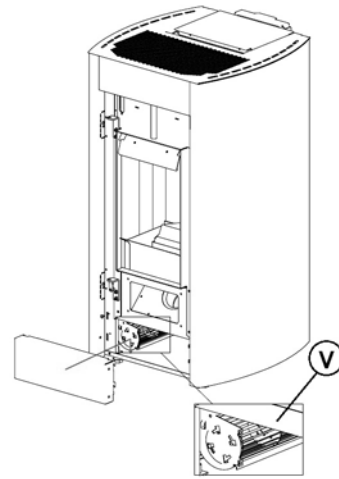

Fig. 91 - Ventilators

LEGENDA	Fig. 90 - Fig. 91
G	Ventilatirooster
V	Ventilators

6.6 JAARLIJKSE REINIGING VAN DE ROOKGASSENLEIDINGEN

Reinig deze jaarlijks en verwijder het roet met gebruik van borstels.

De reiniging moet door een kachel- en schoorsteenspecialist uitgevoerd worden die de rookleiding, het rookkanaal en de schoorsteenpot reinigt, de efficiëntie ervan nakijkt en een schriftelijke verklaring afgeeft waarin vermeld wordt dat het systeem veilig is. Deze werkzaamheden moeten minstens één keer per jaar uitgevoerd worden.

6.7 VERVANGING VAN DE PAKKINGEN

Mochten de pakkingen van de vuurdeur, de voorraadbak of de rookgassenkamer versleten raken, dan moeten ze vervangen worden door een geautoriseerde technicus om de goede werking van de kachel te garanderen.



Gebruik uitsluitend originele reserveonderdelen.

7 IN GEVAL VAN ONGEMAKKEN











7.1 OPLOSSING VAN DE PROBLEMEN





















Vóór iedere test en/of ingreep van de geautoriseerde technicus heeft deze technicus zelf de plicht te controleren of de parameters van de elektronische kaart overeenkomen met de referentietabel die hij in bezit heeft.



In geval van twijfel omtrent het gebruik van de kachel dient u ALTIJD de geautoriseerde technicus te contacteren om onherstelbare schade te voorkomen.

PROBLEEM	OORZAAK	OPLOSSING	INGREEP
Het controledisplay wordt niet ingeschakeld	De kachel is zonder voeding	Controleer of de stekker in het net gestoken is.	
	De veiligheidszekering van de contactdoos is doorgebrand	Vervang de veiligheidszekering in de contactdoos (3,15A-250V).	
	Het controledisplay is defect	Vervang het controledisplay.	
	De flat-kabel is defect.	Vervang de flat-kabel.	
	De elektronische kaart is defect	Vervang de elektronische kaart.	
Er komen geen pellets de verbrandingskamer binnen	De voorraadbak is leeg	Vul de voorraadbak.	
	Deur van de haard of deur van de pellets open.	Sluit de deur van de haard en van de pellets en controleer of geen pelletkorrels in overeenstemming met de pakking aanwezig zijn.	
	De kachel is verstopt	Reinig de kamer van de rookgassen	
	De transportschroef is geblokkeerd door een onbekend object (zoals spijkers)	Reinig de transportschroef.	
	De reductiemotor van de transportschroef is kapot	Vervang de reductiemotor.	
	Controleer of het display niet een actief alarm toont "ALARM ACTIEF"	Voer een revisie van de kachel uit.	

PROBLEEM	OORZAAK	OPLOSSING	INGREEP
Het vuur dooft en de kachel stopt	De voorraadbak is leeg	Vul de voorraadbak.	
	De transportschroef is geblokkeerd door een onbekend object (zoals spijkers)	Reinig de transportschroef.	
	Slechte pellets	Probeer andere soorten pellets uit.	
	De waarde van de lading van de pellets is te laag "fase 1"	Regel de lading van de pellets.	
	Controleer of het display niet een actief alarm toont "ALARM ACTIEF"	Voer een revisie van de kachel uit.	
De vlammen zijn zwak en oranje van kleur, de pellets branden niet correct en het glas wordt vuil zwart	Er is onvoldoende verbrandingslucht	Controleer de volgende punten: eventuele obstructies voor de inlaat van de verbrandingslucht via de achter- of onderkant van de kachel; regel of verwijder de eventuele PVC-dop met register in de luchtinlaatbuis; verstopte gaten van het rooster van de vuurpot en/of de ruimte van de vuurpot met overmatige hoeveelheden as; laat de schoepen van de afzuiger en het slakkenhuis daarvan reinigen.	
	De afvoer is verstopt	De afvoerschousteen is gedeeltelijk of geheel verstopt. Bel een ervaren kachel- en schoorsteenspecialist die een controle van de kachelaafvoer tot en met de schoorsteenpot uitvoert. Zorg dat onmiddellijk een reiniging plaatsvindt.	
	De kachel is verstopt	Zorg voor een interne reiniging van de kachel.	
	De rookgasnafzuiger is kapot	De pellets kunnen ook branden dankzij de onderdruk van het rookkanaal, zonder behulp van de afzuiger. Laat de rookgasnafzuiger onmiddellijk vervangen. Het kan schadelijk voor de gezondheid zijn om de kachel zonder afzuiger te laten werken.	

PROBLEEM	ORZAAK	OPLOSSING	INGREEP
De ventilator-warmtewisselaar blijft draaien, ook al is de kachel afgekoeld	De temperatuursonde van de rookgassen is defect	Vervang de rookgassen-sonde.	
	De elektronische kaart is defect	Vervang de elektronische kaart.	
Er bevindt zich as rondom de kachel	De deurpakkingen zijn defect of kapot	Vervang de pakkingen.	
	De buizen van de rookleiding zijn niet hermetisch gesloten	Raadpleeg een kachel- en schoorsteenspecialist die de aansluitingen onmiddellijk met siliconenkit voor hoge temperaturen zal verzegelen en/of de buizen zelf zal vervangen door buizen die aan de van kracht zijnde normen voldoen. De kanalisering van de rookgassen is niet hermetisch gesloten en kan de gezondheid schade berokkenen.	
De kachel staat op max. vermogen maar verwarmt niet.	De omgevingstemperatuur is bereikt	De kachel gaat op het minimum staan. De kamertemperatuur verhogen.	
De kachel werkt op snelheid en het display toont "Overtemperatuur Rookga"	De limiettemperatuur voor de uitlaat van de rookgassen is bereikt	De kachel gaat op het minimum staan. GEEN ENKEL PROBLEEM!	
In het rookkanaal van de kachel wordt condens gevormd	Lage temperatuur rookgassen	Controleer of het rookkanaal niet verstopt is	
		Verhoog het vermogen van de kachel op het minimum (val van de pellets en toerental van de ventilator)	
		Installeer een condensopvangbeker	
De kachel werkt op snelheid en het display toont "SERVICE"	Waarschuwing periodiek onderhoud (niet blokkerend)	Wanneer deze knipperende tekst verschijnt tijdens de inschakeling, betekent dit dat het van tevoren vastgestelde aantal werkuren tot het onderhoud verstreken is. Bel het assistentiecentrum.	

8 TECHNISCHE GEGEVENS

8.1 VERVANGING ZEKERINGEN

Gebruik voor de vervanging van de zekeringen in het elektrische stopcontact achter de kachel een schroevendraaier voor schroeven met inkeping. Steek deze in het deurtje en gebruik hem als hefboom (zie **Fig. 92**). Trek de te vervangen zekeringen vervolgens naar buiten.

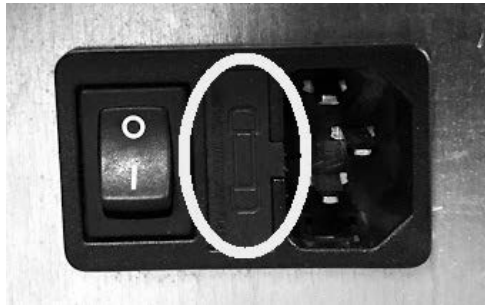

Fig. 92 - Deurtje met te verwijderen zekeringen

9 KENMERKEN

BESCHRIJVING	KRISS ³ - 7 kW	EVO ³ - 7 kW	CRISTAL ³ - 8,5 kW
BREEDTE	52,8 cm	51,5 cm	45,5 cm
DIEPTE	52,8 cm	48,5 cm	51 cm
HOOGTE	94,1 cm	94,5 cm	97 cm
GEWICHT	88 kg	81 - 90,5 - 126 kg	79 kg
INGEVOERD THERMISCH VERMOGEN (Min/Max)	2,58 - 7,96 kW	2,58 - 7,96 kW	2,58 - 9,73 kW
NOMINAAL THERMISCH VERMOGEN (Min/Max)	2,4 - 7,15 kW	2,4 - 7,15 kW	2,4 - 8,67 kW
EFFICIËNTIE (Min/Max)	92,91 - 89,8 %	92,91 - 89,8 %	92,91 - 89,14 %
TEMPERATUUR ROOKGASSEN	95,3 - 171,5 °C	95,3 - 171,5 °C	95,3 - 196,6 °C
MAXIMUM DEBIET VAN DE ROOKGASSEN (Min/Max)	2,2 - 4,4 g/s	2,2 - 4,4 g/s	2,2 - 4,8 g/s
CO-EMISSIONS (13% O ₂) (Min/Max)	0,022 - 0,004 %	0,022 - 0,004 %	0,022 - 0,006 %
OGC-EMISSIONS (13% O ₂) (Min/Max)	3,9 - 0,3 mg/Nm ³	3,9 - 0,3 mg/Nm ³	3,9 - 1,5 mg/Nm ³
NO _x -EMISSIONS (13% O ₂) (Min/Max)	104,4 - 134,4 mg/Nm ³	104,4 - 134,4 mg/Nm ³	104,4 - 135,7 mg/Nm ³
Gemiddeld CO-GEHALTE bij 13% O ₂ (Min/Max)	274 - 44 mg/Nm ³	274 - 44 mg/Nm ³	274 - 79 mg/Nm ³
Gemiddeld DEELTJESGEHALTE bij 13% O ₂ (Min/Max)	19,3 - 13,4 mg/Nm ³	19,3 - 13,4 mg/Nm ³	19,3 - 14 mg/Nm ³
ONDERDRUK SCHOORSTEEN (Min/Max)	7,7 - 11,5 Pa	7,7 - 11,5 Pa	7,7 - 11,6 Pa
OP GEDEELD ROOKKANAAL	NO	NO	NO
DIAMETER AFVOERPIJP ROOKGASSEN	Ø80 mm	Ø80 mm	Ø80 mm
BRANDSTOF	Pellet Ø6-7 mm	Pellet Ø6-7 mm	Pellet Ø6-7 mm
WARMTEVERMOGEN PELLETS	5 kWh/kg	5 kWh/kg	5 kWh/kg
VOCHTGEHALTE PELLETS	≤ 10%	≤ 10%	≤ 10%
VERWARMBAAR VOLUME 18/20°C Coëff. 0,045 kW (Min/Max)	58 - 172 m ³	58 - 172 m ³	58 - 208 m ³
UURVERBRUIK (Min/Max)	0,53 - 1,65 kg/h	0,53 - 1,65 kg/h	0,53 - 2,01 kg/h
CAPACITEIT VOORRAADBAK	18 kg	18 kg	18 kg
AUTONIMOE (Min/Max)	34 - 10,9 h	34 - 10,9 h	34 - 9 h
VOEDING	230 V - 50 Hz	230 V - 50 Hz	230 V - 50 Hz
GEABSORBEERD VERMOGEN (Max)	364 W	364 W	346 kW
GEABSORBEERD VERMOGEN INSCHAKELWEERSTAND	300 W	300 W	300 W
MINIMUM BUITENLUCHTINLAAT (laatste nuttige doorsnede)	80 cm ²	80 cm ²	80 cm ²
KACHEL MET HERMETISCH GESLOTEN KAMER	JA	JA	JA
BUITENLUCHTINLAAT VOOR	60 mm	60 mm	60 mm
AFSTAND TOT BRANDBAAR MATERIAAL (achterkant/zijkant/onderkant)	200 / 200 / 0 mm	200 / 200 / 0 mm	200 / 200 / 0 mm
AFSTAND TOT BRANDBAAR MATERIAAL (plafond/voorzijde)	0 / 1000 mm	0 / 1000 mm	0 / 1000 mm

BESCHRIJVING	KRISS ³ - 8,5 kW	EVO ³ - 8,5 kW	TECNA ³ - 8,5 kW
BREEDTE	52,8 cm	51,5 cm	49,1 cm
DIEPTE	52,8 cm	48,5 cm	48,8 cm
HOOGTE	94,1 cm	94,5 cm	96,1 cm
GEWICHT	88 kg	81 - 92 - 126 kg	89 kg
INGEVOERD THERMISCH VERMOGEN (Min/Max)	2,58 - 9,73 kW	2,58 - 9,73 kW	2,58 - 9,73 kW
NOMINAAL THERMISCH VERMOGEN (Min/Max)	2,4 - 8,67 kW	2,4 - 8,67 kW	2,4 - 8,67 kW
EFFICIËNTIE (Min/Max)	92,91 - 89,14 %	92,91 - 89,14 %	92,91 - 89,14 %
TEMPERATUUR ROOKGASSEN	95,3 - 196,6 °C	95,3 - 196,6 °C	95,3 - 196,6 °C
MAXIMUM DEBIET VAN DE ROOKGASSEN (Min/Max)	2,2 - 4,8 g/s	2,2 - 4,8 g/s	2,2 - 4,8 g/s
CO-EMISSIONS (13% O ₂) (Min/Max)	0,022 - 0,006 %	0,022 - 0,006 %	0,022 - 0,006 %
OGC-EMISSIONS (13% O ₂) (Min/Max)	3,9 - 1,5 mg/Nm ³	3,9 - 1,5 mg/Nm ³	3,9 - 1,5 mg/Nm ³
NO _x -EMISSIONS (13% O ₂) (Min/Max)	104,4 - 135,7 mg/Nm ³	104,4 - 135,7 mg/Nm ³	104,4 - 135,7 mg/Nm ³
Gemiddeld CO-GEHALTE bij 13% O ₂ (Min/Max)	274 - 79 mg/Nm ³	274 - 79 mg/Nm ³	274 - 79 mg/Nm ³
Gemiddeld DEELTJESGEHALTE bij 13% O ₂ (Min/Max)	19,3 - 14 mg/Nm ³	19,3 - 14 mg/Nm ³	19,3 - 14 mg/Nm ³
ONDERDRUK SCHOORSTEEN (Min/Max)	7,7 - 11,6 Pa	7,7 - 11,6 Pa	7,7 - 11,6 Pa
OP GEDEELD ROOKKANAAL	NO	NO	NO
DIAMETER AFVOERPIJP ROOKGASSEN	Ø80 mm	Ø80 mm	Ø80 mm
BRANDSTOF	Pellet Ø6-7 mm	Pellet Ø6-7 mm	Pellet Ø6-7 mm
WARMTEVERMOGEN PELLETS	5 kWh/kg	5 kWh/kg	5 kWh/kg
VOCHTGEHALTE PELLETS	≤ 10%	≤ 10%	≤ 10%
VERWARMBAAR VOLUME 18/20°C Coëff. 0,045 kW (Min/Max)	58 - 208 m ³	58 - 208 m ³	58 - 208 m ³
UURVERBRUIK (Min/Max)	0,53 - 2,01 kg/h	0,53 - 2,01 kg/h	0,53 - 2,01 kg/h
CAPACITEIT VOORRAADBAK	18 kg	18 kg	18 kg
AUTONIMOE (Min/Max)	34 - 9 h	34 - 9 h	34 - 9 h
VOEDING	230 V - 50 Hz	230 V - 50 Hz	230 V - 50 Hz
GEABSORBEERD VERMOGEN (Max)	346 kW	346 kW	346 kW
GEABSORBEERD VERMOGEN INSCHAKELWEERSTAND	300 W	300 W	300 W
MINIMUM BUITENLUCHTINLAAT (laatste nuttige doorsnede)	80 cm ²	80 cm ²	80 cm ²
KACHEL MET HERMETISCH GESLOTEN KAMER	JA	JA	JA
BUITENLUCHTINLAAT VOOR	60 mm	60 mm	60 mm
AFSTAND TOT BRANDBAAR MATERIAAL (achterkant/zijkant/onderkant)	200 / 200 / 0 mm	200 / 200 / 0 mm	200 / 200 / 0 mm
AFSTAND TOT BRANDBAAR MATERIAAL (plafond/voorzijde)	0 / 1000 mm	0 / 1000 mm	0 / 1000 mm

BESCHRIJVING	ELISE ³ - 8,5 kW	SHELL ³ - 8,5 kW	KRISS ³ - 9 kW
BREEDTE	62 cm	53,4 cm	52,8 cm
DIEPTE	52 cm	52,2 cm	52,8 cm
HOOGTE	100 cm	99,5 cm	94,1 cm
GEWICHT	95 kg	88 kg	88 kg
INGEVOERD THERMISCH VERMOGEN (Min/Max)	2,58 - 9,73 kW	2,58 - 9,73 kW	2,58 - 10,25 kW
NOMINAAL THERMISCH VERMOGEN (Min/Max)	2,4 - 8,67 kW	2,4 - 8,67 kW	2,4 - 9,1 kW
EFFICIËNTIE (Min/Max)	92,91 - 89,14 %	92,91 - 89,14 %	92,91 - 88,79 %
TEMPERATUUR ROOKGASSEN	95,3 - 196,6 °C	95,3 - 196,6 °C	95,3 - 204,6 °C
MAXIMUM DEBIET VAN DE ROOKGASSEN (Min/Max)	2,2 - 4,8 g/s	2,2 - 4,8 g/s	2,2 - 5 g/s
CO-EMISSIONS (13% O ₂) (Min/Max)	0,022 - 0,006 %	0,022 - 0,006 %	0,022 - 0,005 %
OGC-EMISSIONS (13% O ₂) (Min/Max)	3,9 - 1,5 mg/Nm ³	3,9 - 1,5 mg/Nm ³	3,9 - 2,1 mg/Nm ³
NO _x -EMISSIONS (13% O ₂) (Min/Max)	104,4 - 135,7 mg/Nm ³	104,4 - 135,7 mg/Nm ³	104,4 - 138,7 mg/Nm ³
Gemiddeld CO-GEHALTE bij 13% O ₂ (Min/Max)	274 - 79 mg/Nm ³	274 - 79 mg/Nm ³	274 - 63 mg/Nm ³
Gemiddeld DEELTJESGEHALTE bij 13% O ₂ (Min/Max)	19,3 - 14 mg/Nm ³	19,3 - 14 mg/Nm ³	19,3 - 12,1 mg/Nm ³
ONDERDRUK SCHOORSTEEN (Min/Max)	7,7 - 11,6 Pa	7,7 - 11,6 Pa	7,7 - 11,7 Pa
OP GEDEELD ROOKKANAAL	NO	NO	NO
DIAMETER AFVOERPIJP ROOKGASSEN	Ø80 mm	Ø80 mm	Ø80 mm
BRANDSTOF	Pellet Ø6-7 mm	Pellet Ø6-7 mm	Pellet Ø6-7 mm
WARMTEVERMOGEN PELLETS	5 kWh/kg	5 kWh/kg	5 kWh/kg
VOCHTGEHALTE PELLETS	≤ 10%	≤ 10%	≤ 10%
VERWARMBAAR VOLUME 18/20°C Coëff. 0,045 kW (Min/Max)	58 - 208 m ³	58 - 208 m ³	58 - 218 m ³
UURVERBRUIK (Min/Max)	0,53 - 2,01 kg/h	0,53 - 2,01 kg/h	0,53 - 2,12 kg/h
CAPACITEIT VOORRAADBAK	18 kg	18 kg	18 kg
AUTONIMOE (Min/Max)	34 - 9 h	34 - 9 h	34 - 8,5 h
VOEDING	230 V - 50 Hz	230 V - 50 Hz	230 V - 50 Hz
GEABSORBEERD VERMOGEN (Max)	346 kW	346 kW	346 kW
GEABSORBEERD VERMOGEN INSCHAKELWEERSTAND	300 W	300 W	300 W
MINIMUM BUITENLUCHTINLAAT (laatste nuttige doorsnede)	80 cm ²	80 cm ²	80 cm ²
KACHEL MET HERMETISCH GESLOTEN KAMER	JA	JA	JA
BUITENLUCHTINLAAT VOOR	60 mm	60 mm	60 mm
AFSTAND TOT BRANDBAAR MATERIAAL (achterkant/zijkant/onderkant)	200 / 200 / 0 mm	200 / 200 / 0 mm	200 / 200 / 0 mm
AFSTAND TOT BRANDBAAR MATERIAAL (plafond/voorzijde)	0 / 1000 mm	0 / 1000 mm	0 / 1000 mm

BESCHRIJVING	VERVE AIRTIGHT - 8,5 kW	GLASS - 8,5 kW	PRETTY AIRTIGHT - 8,5 kW
BREEDTE	46,6 cm	49,2 cm	52 cm
DIEPTE	51,6 cm	54,6 cm	51 cm
HOOGTE	106 cm	96,2 cm	97 cm
GEWICHT	79 - 93,7 kg	90 kg	82 - 90,8 - 118 kg
INGEVOERD THERMISCH VERMOGEN (Min/Max)	2,58 - 9,73 kW	2,58 - 9,73 kW	2,58 - 9,73 kW
NOMINAAL THERMISCH VERMOGEN (Min/Max)	2,4 - 8,67 kW	2,4 - 8,67 kW	2,4 - 8,67 kW
EFFICIËNTIE (Min/Max)	92,91 - 89,14 %	92,91 - 89,14 %	92,91 - 89,14 %
TEMPERATUUR ROOKGASSEN	95,3 - 196,6 °C	95,3 - 196,6 °C	95,3 - 196,6 °C
MAXIMUM DEBIET VAN DE ROOKGASSEN (Min/Max)	2,2 - 4,8 g/s	2,2 - 4,8 g/s	2,2 - 4,8 g/s
CO-EMISSIONS (13% O ₂) (Min/Max)	0,022 - 0,006 %	0,022 - 0,006 %	0,022 - 0,006 %
OGC-EMISSIONS (13% O ₂) (Min/Max)	3,9 - 1,5 mg/Nm ³	3,9 - 1,5 mg/Nm ³	3,9 - 1,5 mg/Nm ³
NO _x -EMISSIONS (13% O ₂) (Min/Max)	104,4 - 135,7 mg/ Nm ³	104,4 - 135,7 mg/ Nm ³	104,4 - 135,7 mg/ Nm ³
Gemiddeld CO-GEHALTE bij 13% O ₂ (Min/Max)	274 - 79 mg/Nm ³	274 - 79 mg/Nm ³	274 - 79 mg/Nm ³
Gemiddeld DEELTJESGEHALTE bij 13% O ₂ (Min/Max)	19,3 - 14 mg/Nm ³	19,3 - 14 mg/Nm ³	19,3 - 14 mg/Nm ³
ONDERDRUK SCHOORSTEEN (Min/Max)	7,7 - 11,6 Pa	7,7 - 11,6 Pa	7,7 - 11,6 Pa
OP GEDEELD ROOKKANAAL	NO	NO	NO
DIAMETER AFVOERPIJP ROOKGASSEN	Ø80 mm	Ø80 mm	Ø80 mm
BRANDSTOF	Pellet Ø6-7 mm	Pellet Ø6-7 mm	Pellet Ø6-7 mm
WARMTEVERMOGEN PELLETS	5 kWh/kg	5 kWh/kg	5 kWh/kg
VOCHTGEHALTE PELLETS	≤ 10%	≤ 10%	≤ 10%
VERWARMBAAR VOLUME 18/20°C Coëff. 0,045 kW (Min/Max)	58 - 208 m ³	58 - 208 m ³	58 - 208 m ³
UURVERBRUIK (Min/Max)	0,53 - 2,01 kg/h	0,53 - 2,01 kg/h	0,53 - 2,01 kg/h
CAPACITEIT VOORRAADBAK	18 kg	18 kg	18 kg
AUTONIMOE (Min/Max)	34 - 9 h	34 - 9 h	34 - 9 h
VOEDING	230 V - 50 Hz	230 V - 50 Hz	230 V - 50 Hz
GEABSORBEERD VERMOGEN (Max)	346 kW	346 kW	346 kW
GEABSORBEERD VERMOGEN INSCHAKELWEERSTAND	300 W	300 W	300 W
MINIMUM BUITENLUCHTINLAAT (laatste nuttige doorsnede)	80 cm ²	80 cm ²	80 cm ²
KACHEL MET HERMETISCH GESLOTEN KAMER	JA	JA	JA
BUITENLUCHTINLAAT VOOR	60 mm	60 mm	60 mm
AFSTAND TOT BRANDBAAR MATERIAAL (achterkant/zijkant/ onderkant)	200 / 200 / 0 mm	200 / 200 / 0 mm	200 / 200 / 0 mm
AFSTAND TOT BRANDBAAR MATERIAAL (plafond/voorzijde)	0 / 1000 mm	0 / 1000 mm	0 / 1000 mm

BESCHRIJVING	TITANIA AI-RTIGHT - 8,5 kW	VENERE AI-RTIGHT - 8,5 kW	SHELL3 PS - 9 kW
BREEDTE	50 cm	50 cm	52,3 cm
DIEPTE	97 cm	97 cm	57,5 cm
HOOGTE	50 cm	50 cm	114 cm
GEWICHT	79 kg	79 kg	85,3 kg
INGEVOERD THERMISCH VERMOGEN (Min/Max)	2,58 - 9,73 kW	2,58 - 9,73 kW	2,58 - 10,25 kW
NOMINAAL THERMISCH VERMOGEN (Min/Max)	2,4 - 8,67 kW	2,4 - 8,67 kW	2,4 - 9,1 kW
EFFICIËNTIE (Min/Max)	92,91 - 89,14 %	92,91 - 89,14 %	92,91 - 88,79 %
TEMPERATUUR ROOKGASSEN	95,3 - 196,6 °C	95,3 - 196,6 °C	95,3 - 204,6 °C
MAXIMUM DEBIET VAN DE ROOKGASSEN (Min/Max)	2,2 - 4,8 g/s	2,2 - 4,8 g/s	2,2 - 5 g/s
CO-EMISSIONS (13% O ₂) (Min/Max)	0,022 - 0,006 %	0,022 - 0,006 %	0,022 - 0,005 %
OGC-EMISSIONS (13% O ₂) (Min/Max)	3,9 - 1,5 mg/Nm ³	3,9 - 1,5 mg/Nm ³	3,9 - 2,1 mg/Nm ³
NO _x -EMISSIONS (13% O ₂) (Min/Max)	104,4 - 135,7 mg/Nm ³	104,4 - 135,7 mg/Nm ³	104,4 - 138,7 mg/Nm ³
Gemiddeld CO-GEHALTE bij 13% O ₂ (Min/Max)	274 - 79 mg/Nm ³	274 - 79 mg/Nm ³	274 - 63 mg/Nm ³
Gemiddeld DEELTJESGEHALTE bij 13% O ₂ (Min/Max)	19,3 - 14 mg/Nm ³	19,3 - 14 mg/Nm ³	19,3 - 12,1 mg/Nm ³
ONDERDRUK SCHOORSTEEN (Min/Max)	7,7 - 11,6 Pa	7,7 - 11,6 Pa	7,7 - 11,7 Pa
OP GEDEELD ROOKKANAAL	NO	NO	NO
DIAMETER AFVOERPIJP ROOKGASSEN	Ø80 mm	Ø80 mm	Ø80 mm
BRANDSTOF	Pellet Ø6-7 mm	Pellet Ø6-7 mm	Pellet Ø6-7 mm
WARMTEVERMOGEN PELLETS	5 kWh/kg	5 kWh/kg	5 kWh/kg
VOCHTGEHALTE PELLETS	≤ 10%	≤ 10%	≤ 10%
VERWARMBAAR VOLUME 18/20°C Coëff. 0,045 kW (Min/Max)	58 - 208 m ³	58 - 208 m ³	58 - 218 m ³
UURVERBRUIK (Min/Max)	0,53 - 2,01 kg/h	0,53 - 2,01 kg/h	0,53 - 2,12 kg/h
CAPACITEIT VOORRAADBAK	18 kg	18 kg	18 kg
AUTONIMOE (Min/Max)	34 - 9 h	34 - 9 h	34 - 8,5 h
VOEDING	230 V - 50 Hz	230 V - 50 Hz	230 V - 50 Hz
GEABSORBEERD VERMOGEN (Max)	346 kW	346 kW	346 kW
GEABSORBEERD VERMOGEN INSCHAKELWEERSTAND	300 W	300 W	300 W
MINIMUM BUITENLUCHTINLAAT (laatste nuttige doorsnede)	80 cm ²	80 cm ²	80 cm ²
KACHEL MET HERMETISCH GESLOTEN KAMER	JA	JA	JA
BUITENLUCHTINLAAT VOOR	60 mm	60 mm	60 mm
AFSTAND TOT BRANDBAAR MATERIAAL (achterkant/zijkant/onderkant)	200 / 200 / 0 mm	200 / 200 / 0 mm	200 / 200 / 0 mm
AFSTAND TOT BRANDBAAR MATERIAAL (plafond/voorzijde)	0 / 1000 mm	0 / 1000 mm	0 / 1000 mm

BESCHRIJVING	SHELL3 UP - 9 kW	BREEZE AIRTIGHT - 9 kW	ELANE
BREEDTE	52,3 cm	52,8 cm	48,6 cm
DIEPTE	57,5 cm	60 cm	52,5 cm
HOOGTE	114 cm	114 cm	96,4 cm
GEWICHT	88 kg	88 kg	78 kg
INGEVOERD THERMISCH VERMOGEN (Min/Max)	2,58 - 10,25 kW	2,58 - 10,25 kW	2,58 - 9,73 kW
NOMINAAL THERMISCH VERMOGEN (Min/Max)	2,4 - 9,1 kW	2,4 - 9,1 kW	2,4 - 8,67 kW
EFFICIËNTIE (Min/Max)	92,91 - 88,79 %	92,91 - 88,79 %	92,91 - 89,14 %
TEMPERATUUR ROOKGASSEN	95,3 - 204,6 °C	95,3 - 204,6 °C	95,3 - 196,6 °C
MAXIMUM DEBIET VAN DE ROOKGASSEN (Min/Max)	2,2 - 5 g/s	2,2 - 5 g/s	2,2 - 4,8 g/s
CO-EMISSIONS (13% O ₂) (Min/Max)	0,022 - 0,005 %	0,022 - 0,005 %	0,022 - 0,006 %
OGC-EMISSIONS (13% O ₂) (Min/Max)	3,9 - 2,1 mg/Nm ³	3,9 - 2,1 mg/Nm ³	3,9 - 1,5 mg/Nm ³
NO _x -EMISSIONS (13% O ₂) (Min/Max)	104,4 - 138,7 mg/Nm ³	104,4 - 138,7 mg/Nm ³	104,4 - 135,7 mg/Nm ³
Gemiddeld CO-GEHALTE bij 13% O ₂ (Min/Max)	274 - 63 mg/Nm ³	274 - 63 mg/Nm ³	274 - 79 mg/Nm ³
Gemiddeld DEELTJESGEHALTE bij 13% O ₂ (Min/Max)	19,3 - 12,1 mg/Nm ³	19,3 - 12,1 mg/Nm ³	19,3 - 14 mg/Nm ³
ONDERDRUK SCHOORSTEEN (Min/Max)	7,7 - 11,7 Pa	7,7 - 11,7 Pa	11,6 Pa
OP GEDEELD ROOKKANAAL	NO	NO	NO
DIAMETER AFVOERPIJP ROOKGASSEN	Ø80 mm	Ø80 mm	Ø80 mm
BRANDSTOF	Pellet Ø6-7 mm	Pellet Ø6-7 mm	Pellet Ø6-7 mm
WARMTEVERMOGEN PELLETS	5 kWh/kg	5 kWh/kg	5 kWh/kg
VOCHTGEHALTE PELLETS	≤ 10%	≤ 10%	≤ 10%
VERWARMBAAR VOLUME 18/20°C Coëff. 0,045 kW (Min/Max)	58 - 218 m ³	58 - 218 m ³	58 - 208 m ³
UURVERBRUIK (Min/Max)	0,53 - 2,12 kg/h	0,53 - 2,12 kg/h	0,53 - 2,01 kg/h
CAPACITEIT VOORRAADBAK	18 kg	18 kg	18 kg
AUTONIMOE (Min/Max)	34 - 8,5 h	34 - 8,5 h	34 - 9 h
VOEDING	230 V - 50 Hz	230 V - 50 Hz	230 V - 50 Hz
GEABSORBEERD VERMOGEN (Max)	346 kW	346 kW	346 W
GEABSORBEERD VERMOGEN INSCHAKELWEERSTAND	300 W	300 W	300 W
MINIMUM BUITENLUCHTINLAAT (laatste nuttige doorsnede)	80 cm ²	80 cm ²	80 cm ²
KACHEL MET HERMETISCH GESLOTEN KAMER	JA	JA	JA
BUITENLUCHTINLAAT VOOR	60 mm	60 mm	60 mm
AFSTAND TOT BRANDBAAR MATERIAAL (achterkant/zijkant/onderkant)	200 / 200 / 0 mm	200 / 200 / 0 mm	200 / 200 / 0 mm
AFSTAND TOT BRANDBAAR MATERIAAL (plafond/voorzijde)	0 / 1000 mm	0 / 1000 mm	- / 1000 mm



89018105B

Rev. 00 - 2021

CADEL srl
31025 S. Lucia di Piave - TV
Via Foresto sud, 7 - Italy
Tel. +39.0438.738669
Fax +39.0438.73343

www.cadelsrl.com
www.free-point.it
www.pegasoheating.com